

	1	2	3	4	5
D	Haube	Statusanzeige	Batteriehalterung	Batterie	Anschlussstecker
GB	Hood	Status indicator	Battery holder	Battery	Connection plug
F	Couvercle	Témoins lumineux	Élément de fixation de la batterie	Batterie	Fiche de raccordement
NL	Kap	Statusindicatie	Accuhouder	Accu	Aansluitstekker
E	Cubierta	Lámpara de estado	Compartimento de la batería	Batería	Clavija de conexión
P	Cobertura	LED do estado operacional	Compartimento da bateria	Bateria	Ficha de conexão
I	Calotta	Indicatore della funzione d'esercizio	Portabatteria	Batteria	Connettore
DK	Kappe	Statusvisning	Batteriophæng	Batteri	Tilslutningsstik
N	Deksel	Statusindikator	Batterholder	Batteri	Tilkobling
S	Kåpa	Statusindikering	Batterihållare	Batteri	Anslutningskontakt
FIN	Kupu	Tilännyttö	Akun kiinnitin	Akku	Liitospiste
H	Burkolat	Állapotjelző	Akkufoglatat	Akku	Csatlakozó dugó
PL	Oslona	Wyświetlacz stanu	Uchwyt akumulatora	AKumulator	Wtyczka podłączeniowa
CZ	Kryt	Ukazatel stavu	Držák baterie	Baterie	Připojovací konektor
SK	Kryt	Ukazateľ stavu	Držiak batérie	Batéria	Pripojovací konektor
SL	Pokrov	Prikaz statusa	Držalo akumulatorja	Akumulator	Priključni vtič
HR	poklopac	pokazivač statusa	držač akumulatora	akumulator	priključni utikač
RO	Saras	Indicator de stare	Suport baterie	Baterie	Fișă de conectare
BG	кожух	Показание на статуса	Поддръжане на акумулатора	Акумулатор	Свързващ щекер
UA	Кришка	Індикатор стану	Кріплення для батарей	Батарея	З'єднувальний штекер
RUS	Кожух	Индикация статуса	Крепление батарей	Батарея	Соединительный штекер
RC	外罩	状态显示灯	电池支架	电池	连接插头
JP	フード	ステータス表示	バッテリーホルダー	バッテリー	コンタクトプラグ

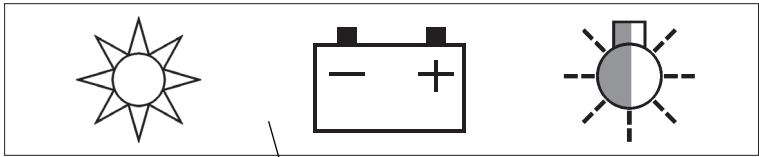

C

D

E

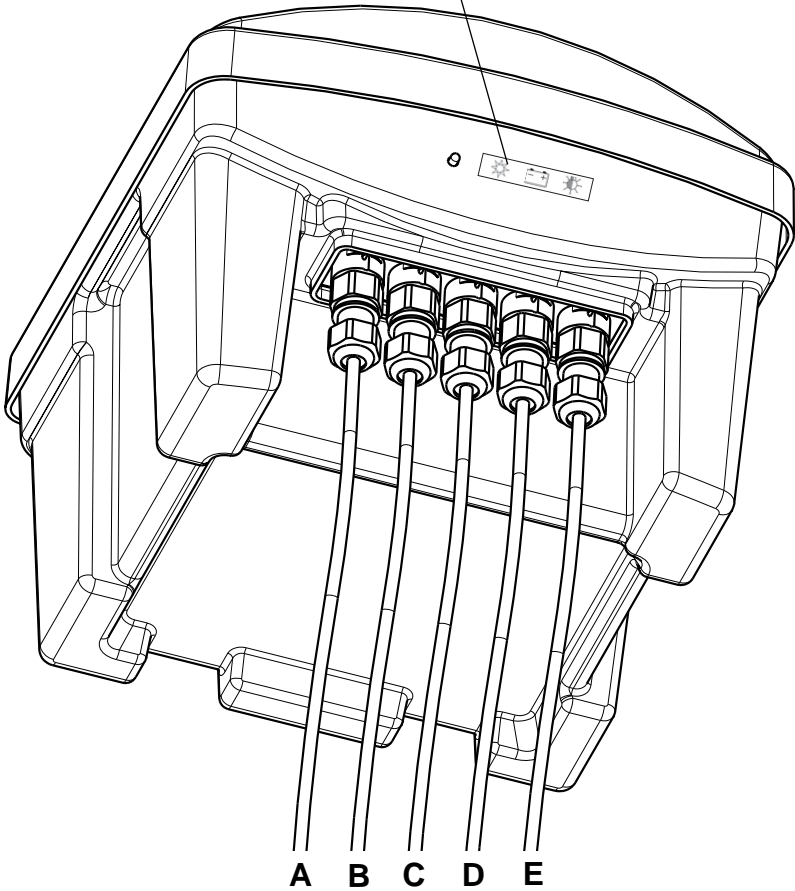

Hinweise zu dieser Betriebsanleitung

Vor der ersten Benutzung lesen Sie bitte die Gebrauchsanweisung und machen sich mit dem Gerät vertraut. Beachten Sie unbedingt die Sicherheitshinweise für den richtigen und sicheren Gebrauch.

Bestimmungsgemäße Verwendung

Die Baureihe Solarsafe 17/41, im weiteren Gerät genannt, ist ausschließlich zur Stromversorgung für unsere Solarsets zu verwenden und darf nur in Verbindung mit unserem Solarmodul geladen werden.

Nicht bestimmungsgemäße Verwendung

Es können bei nicht bestimmungsgemäßer Verwendung und unsachgemäßer Behandlung Gefahren von diesem Gerät für Personen entstehen. Bei nicht bestimmungsgemäßer Verwendung erlischt die Haftung unsererseits sowie die allgemeine Betriebserlaubnis.

CE-Herstellererklärung

Im Sinne der EG-Richtlinie EMV-Richtlinie (89/336/EWG) sowie der Niederspannungsrichtlinie (73/23/EWG) erklären wir die Konformität. Folgende harmonisierte Normen wurden angewandt: EN 60335-1, EN 55014.

Unterschrift: 

Sicherheitshinweise

Die Firma **OASE** hat dieses Gerät nach dem aktuellen Stand der Technik und den bestehenden Sicherheitsvorschriften gebaut. Trotzdem können von diesem Gerät Gefahren für Personen und Sachwerte ausgehen, wenn diese unsachgemäß bzw. nicht dem Verwendungszweck entsprechend eingesetzt werden oder wenn die Sicherheitshinweise nicht beachtet werden.

Aus Sicherheitsgründen dürfen Kinder und Jugendliche unter 16 Jahren sowie Personen, die mögliche Gefahren nicht erkennen können oder die nicht mit dieser Gebrauchsanweisung vertraut sind, dieses Gerät nicht benutzen!

Bitte bewahren Sie diese Gebrauchsanweisung sorgfältig auf! Bei Besitzerwechsel geben Sie die Gebrauchsanweisung weiter. Alle Arbeiten mit diesem Gerät dürfen nur gemäß der vorliegenden Anleitung durchgeführt werden.

Die Kombination von Wasser und Elektrizität kann bei nicht vorschriftsmäßigem Anschluss oder unsachgemäßer Handhabung zu ernsthafter Gefahr für Leib und Leben führen.

Das Gerät darf nicht im oder unter Wasser betrieben werden und darf nur mit dem Solarmodul geladen werden. Öffnen Sie niemals das Gehäuse des Gerätes oder dessen zugehörige Teile, wenn nicht ausdrücklich in der Gebrauchsanweisung darauf hingewiesen wird. Vergleichen Sie die elektrischen Daten der Stromversorgung mit dem Typenschild auf der Verpackung bzw. auf dem Gerät. Bei Fragen und Problemen wenden Sie sich zu Ihrer eigenen Sicherheit an einen Elektrofachmann! Verlegen Sie die Anschlussleitung geschützt, so dass Beschädigungen ausgeschlossen sind.

Aufstellen

Das Gerät wird waagrecht betreiben!

Inbetriebnahme

Zur Inbetriebnahme Batterie anschließen. Dazu Haube abnehmen und die Anschlussstecker miteinander verbinden. Die Batterie ist bei Auslieferung vollständig geladen und betriebsbereit. Befolgen Sie zuvor folgende Arbeitsschritte: An das Gerät ist vor dem Einschalten das OASE-Solarmodul anzuschließen (A/B). Die Statusanzeige (2) an der Stirnseite zeigt den Betriebszustand an, grün blinkend = Akku wird geladen und ist betriebsbereit, gelb blinkend = Akku wird nicht geladen, ist aber noch betriebsbereit, rot blinkend = Akku ist entladen und muss geladen werden.

Das Gerät verfügt über 2 Ein- und 3 Ausgänge, die gegen Verwechslern gesichert sind. An den Anschlüssen (A/B) kann je ein OASE-Solarmodul angeschlossen werden. Der Anschluss (C) liefert direkte Energie über die Solarmodule, während gleichzeitig mit der überschüssigen Energie die Ladung der Batterie erfolgt. Anschluss (D) dient zur direkten Abnahme aus der Batterie und sorgt für eine absolut gleichmäßige Leistung des Verbrauchers. Anschluss (E) arbeitet mit einer Dämmerungsautomatik für Verbraucher, die sich in den Abendstunden automatisch einschalten sollen. Auch das Ausschalten erfolgt automatisch nach 6 Stunden. Die Ausgänge D und E sind bei rot leuchtender Lampe abgeschaltet und gegen Tiefentladung gesichert.

Wichtig! Der Akku darf nicht kurzgeschlossen werden!

Elektrischer Anschluss

Der elektrische Anschluss ist gemäß der Anschlussbelegung (A/B = Solarmodul, C/D/E = Verbraucher) durchzuführen. Für alle Installationen gilt die VDE 0100 Teil 702. Abweichung der Nennspannung +6% und -10%. Alle Leistungsdaten sind dem Typenschild zu entnehmen. Alle Arbeiten am Gerät sind im stromlosen Zustand auszuführen.

Reinigung

Reinigen Sie das Gerät mit einem weichen Tuch.

Verschleißteile

Die Batterie ist ein Verschleißteil.

Lagern/Überwintern

Lagern Sie das Gerät trocken und frostfrei. Batterie nur im geladenen Zustand überwintern lassen.

Entsorgung

Ein verbrauchter oder defekter Akku gehört nicht in den Hausmüll. Bringen Sie verbrauchte oder defekte Akkus zu Ihrem Fachhändler oder zu einer örtlichen Sammelstelle.

Störungen

Störung	Ursache	Abhilfe
LED blinkt nicht mehr	Akku vollkommen entladen Akku ist defekt	Solarpanel oder Ladegerät anschließen Akku austauschen
Akku ist nicht lange nutzbar	Akku wird nicht voll Akku ist defekt	längere Zeit bei ausreichend Sonne aufladen Ladegerät anschließen Akku austauschen
LED zeigt bei Sonneneinstrahlung keine grün blinkende LED	Elektronik defekt	Reparatur
Beleuchtungsausgang wird nicht aktiviert	Solarmodule werden künstlich beleuchtet	Solarmodule gegen Lichtquelle abschirmen

Information about this operating manual

Please read the operating instructions and familiarise yourself with the unit prior to using it for the first time. Adhere to the safety information for the correct and safe use of the unit.

Intended use

The Solarsafe 17/41 series, in the following text termed unit, is exclusively intended for the power supply to Oase Solar sets and must only be charged in conjunction with Oase Solar modules.

Use other than that intended

Danger to persons can emanate from this unit if it is not used in accordance with the intended use and in the case of misuse. If used for purposes other than that intended, our warranty and operating permit will become null and void

CE Manufacturer's Declaration

We declare conformity in the sense of the EC directive, EMC directive (89/336/EEC) as well as the low voltage directive (73/23/EEC). The following harmonised standards apply: EN 60335-1, EN 55014.

Signature: 

Safety information

OASE has manufactured this unit according to the highest quality standards and the valid safety regulations. Despite the above, hazards for persons and assets can emanate from this unit if it is used in an improper manner or not in accordance with its intended use, or if the safety instructions are ignored.

For safety reasons, children and young persons under 16 years of age as well as persons, who cannot recognise possible danger or who are not familiar with these operating instructions, are not permitted to use the unit!

Please keep these operating instructions in a safe place! Also hand over the operating instructions when passing the unit on to a new owner. Ensure that all work with this unit is only carried out in accordance with these instructions.

The combination of water and electricity can lead to danger for life and limb, if the unit is incorrectly connected and misused.

Never operate the unit when submersed or standing in water; only charge it using the Solar module. Never open the unit housing or its attendant components, unless this is explicitly mentioned in the operating instructions. Compare the electrical values of the power supply with those on the type plate on the packing or on the unit itself. For your own safety, consult a qualified electrician when you have questions or encounter problems! Protect the connection cable when burying to avoid damage.

Installation

The unit is operated in horizontal position!

Start-up

Connect the battery prior to starting. For this purpose, remove the hood and join the connection plugs. When delivered, the battery is fully charged and operational. Prior to this observe the following operating steps: Prior to switching on, connect the OASE Solar module to the unit (A/B). The status indicator (2) at the front shows the operating condition, flashing green = the accumulator is being charged and operational, flashing yellow = the accumulator is not being charged but operational, flashing red = the accumulator is discharged and needs recharging.

The unit has 2 inputs and 3 outputs which are different connections to avoid confusion. One OASE Solar module each can be connected to the input connections (A/B). Connection (C) directly supplies energy via the Solar modules, whilst the excess energy is used at the same time to charge the battery. Connection (D) is used for direct consumption from the battery and ensures an absolutely consistent performance of the electrical consumer. Connection (E) operates with an automatic twilight system for those electrical consumers which are to switch on during the evening hours. Switching off after 6 hours is also automatic. The outputs D and E are switched off when the lamp is red and protected from deep discharge.

Important! Do not short-circuit the accumulator!

Electrical connection

Carry out the electrical connection in accordance with the connection assignment (A/B = Solar module, C/D/E = electrical consumer). The VDE 0100, part 702, are valid for all installations. Deviations from the rated voltage +6% and -10%. Please refer to the type plate for all capacity and performance data. Carry out all work on the unit when isolated.

Cleaning

Clean the unit with a soft cloth.

Wearing parts

The battery is a wear part.

Storage/Over-wintering

Store the unit dry and frost protected. Only shut down battery over the winter in a charged condition.

Disposal

Do not dispose of a used or defective accumulator with the household garbage. Take used or defective accumulators to your specialist dealer or to a local collection point.

Malfunctions

Trouble shooting	Cause	Remedy
LED stopped flashing	Accumulator completely discharged Accumulator is defective	Connect Solar panel or charging unit Replace accumulator
Short accumulator operating life	Accumulator does not fully charge Accumulator is defective	Allow charging for an extended time in sufficient sunlight Connect the charging unit Replace accumulator
In sunlight, the LED does not flash green	Electronics defective	Contact Oase technical support
Lighting output is not activated	Solar modules are artificially illuminated	Screen Solar modules from light sources

Remarques relatives à cette notice d'emploi

Avant la première utilisation, lire attentivement cette notice d'emploi et se familiariser avec l'appareil. Respecter impérativement les indications de sécurité relatives à une utilisation correcte et en toute sécurité.

Utilisation conforme à la finalité

La série Solarsafe 17/41, dénommée ci-après "appareil", est destinée uniquement à l'alimentation en courant de nos kits solaires et ne peut être chargée qu'à l'aide de notre module solaire.

Utilisation non conforme à la finalité

En cas d'utilisation non conforme à la finalité et de manipulation non appropriée de cet appareil, des risques pour les personnes peuvent en résulter. Toute utilisation non conforme à la finalité entraîne l'annulation de notre responsabilité ainsi que de l'autorisation d'exploitation générale.

Déclaration du fabricant CE

Nous déclarons la conformité par rapport à la directive CE concernant la compatibilité électromagnétique (89/336/CEE) ainsi que par rapport à la directive basse tension (73/23/CEE). Les normes harmonisées suivantes ont été appliquées : NE 60335-1, NE 55014.

Signature : 

Indications de sécurité

La société **OASE** a construit cet appareil selon l'état actuel des connaissances techniques et les consignes de sécurité en vigueur. Toutefois des dangers pour les personnes et les biens peuvent émaner de cet appareil lorsque celui-ci est utilisé de manière non appropriée voire non conforme à sa finalité ou lorsque les informations de sécurité ne sont pas respectées.

Pour des raisons de sécurité, les enfants et les mineurs de moins de 16 ans ainsi que les personnes n'étant pas en mesure de reconnaître les dangers ou n'ayant pas pris connaissance de cette notice d'emploi ne sont pas autorisés à utiliser cet appareil !

Prière de conserver soigneusement cette notice d'emploi ! Lors d'un changement de propriétaire, transmettre également cette notice d'emploi. Tous les travaux effectués avec cet appareil devront être exécutés conformément aux directives ci-jointes.

La combinaison d'eau et d'électricité peut entraîner des dangers sérieux pour la santé et la vie des personnes lors d'une utilisation avec des raccordements non conformes ou une utilisation inappropriée.

L'appareil ne doit en aucun cas être utilisé dans ou sous l'eau et ne peut être chargé qu'à l'aide du module solaire. Ne jamais ouvrir le carter de l'appareil ou des parties y appartenant si cela n'est pas expressément indiqué dans la notice d'emploi. Comparer les données électriques du réseau d'alimentation avec celles indiquées sur la plaque signalétique de l'emballage ou sur l'appareil. En cas de questions et de problèmes, prière de vous adresser à un électricien et ce, pour votre propre sécurité ! Protéger le câble de raccordement afin qu'il ne soit pas endommagé.

F**Mise en place**

L'appareil doit être placé à l'horizontale !

Mise en service

Raccorder la batterie pour la mise en service. A cet effet, enlever le couvercle et raccorder les fiches de raccordement les unes aux autres. La batterie faisant partie de la livraison est complètement chargée et prête à l'emploi. Effectuer au préalable les opérations suivantes : Avant la mise en marche, raccorder le module solaire OASE à l'appareil (A/B). Le témoin lumineux (2) sur l'avant de l'appareil indique l'état opérationnel, vert clignotant = la batterie est en cours de chargement et est prête à être mise en service, jaune clignotant = la batterie n'est pas en cours de chargement, mais est encore prête à être mise en service, rouge clignotant = la batterie est déchargée et doit être rechargée.

L'appareil dispose de 2 entrées et de 3 sorties conçues pour éviter la confusion. Un module solaire OASE peut être connecté sur chaque raccordement (A/B). Le raccordement (C) fournit directement l'énergie via les modules solaires pendant que, simultanément, le chargement de la batterie est effectué avec l'énergie excédentaire. Le raccordement (D) sert à l'alimentation directe en énergie à partir de la batterie et assure un rendement absolument régulier du récepteur. Le raccordement (E) fonctionne avec un système automatique crépusculaire pour des récepteurs qui doivent se mettre en marche dans la soirée. La mise hors service est également effectuée automatiquement après 6 heures. Les sorties D et E sont hors service lorsque la lampe rouge s'allume et sont protégées contre la décharge complète.

Important ! Ne jamais court-circuiter la batterie !**Raccordement électrique**

Effectuer le raccordement électrique selon la finalité des raccords (A/B = module solaire, C/D/E = récepteur). Pour toutes les installations, la directive VDE 0100 partie 702 est en vigueur. Plage de tolérance de la tension nominale +6% et -10%. Toutes les données de puissance se trouvent sur la plaque signalétique. Pour tous les travaux à effectuer sur l'appareil, ce dernier doit être sans courant.

Nettoyage

Nettoyer l'appareil avec un chiffon doux.

Pièces d'usure

La batterie est une pièce d'usure.

Stockage/Entreposage pour l'hiver

Stocker l'appareil au sec et à l'abri du gel. Pour l'entreposage en hiver, la batterie doit être chargée.

Recyclage

Une batterie usée ou défectueuse ne fait pas partie des ordures ménagères. Remettre les batteries usées ou défectueuses à votre distributeur spécialisé ou à un organisme collecteur local.

Problèmes

Problème	Cause	Remède
La diode ne clignote plus	La batterie est complètement déchargée La batterie est défectueuse	Raccorder le panneau solaire ou le chargeur de batterie Remplacer la batterie
La durée d'utilisation de la batterie est courte	La batterie n'est pas chargée complètement La batterie est défectueuse	Charger pendant une période assez longue par un ensoleillement suffisant Raccorder le chargeur de batterie Remplacer la batterie
En présence de rayonnement solaire, la diode verte ne clignote pas	L'électronique est défectueuse	Réparation
La sortie d'éclairage n'est pas activée	Les modules solaires sont sous une lumière artificielle	Protéger les modules solaires contre la source de lumière

NL**Opmerkingen over deze gebruiksaanwijzing**

Voordat u het apparaat voor het eerst gebruikt, moet u de gebruiksaanwijzing doorlezen en vertrouwd raken met het apparaat. Houdt u zich voor een juist en veilig gebruik stipt aan de veiligheidsinstructies.

Doelmatig gebruik

De serie Solarsafe 17/41, hiernavolgend apparaat genoemd, mag uitsluitend gebruikt worden als stroomvoorziening voor onze zonnecelsets en mag alleen geladen worden met onze zonnecelmodule.

Ondoelmatig gebruik

Bij ondoelmatig gebruik en onoordeelkundige omgang met het apparaat kan het apparaat gevaarlijk zijn voor personen. In geval van ondoelmatig gebruik vervalt onze aansprakelijkheid alsook de algemene typegoedkeuring.

CE-Fabrikantverklaring

In de betekenis van de EG-Richtlijn EMC-Richtlijn (89/336/EEG) alsook van de Laagspanningsrichtlijn (73/23/EEG) verklaren wij de conformiteit. De volgende geharmoniseerde normen zijn toegepast: EN 60335-1, EN 55014.

Handtekening: 

Veiligheidsinstructies

De firma **OASE** heeft dit apparaat gebouwd volgens de huidige stand der techniek en de bestaande veiligheidsvoorschriften. Toch kan dit apparaat gevaren opleveren voor personen en goederen, indien deze op onoordeelkundige c.q. ondoelmatige wijze gebruikt worden of als de veiligheidsinstructies niet worden opgevolgd.

Kinderen en jongeren onder de 16 jaar alsook personen, die mogelijke gevaren niet kunnen inschatten of die niet op de hoogte zijn van de inhoud van deze gebruiksaanwijzing, mogen dit apparaat om veiligheidsredenen niet gebruiken!

Bewaar deze gebruiksaanwijzing zorgvuldig! Als u het apparaat verkoopt, moet u de gebruiksaanwijzing ook aan de nieuwe eigenaar geven. Alle werkzaamheden met dit apparaat mogen uitsluitend verricht worden als ze conform de onderhavige handleiding zijn.

De combinatie van water en elektriciteit kan in geval van een niet volgens de voorschriften gemaakte aansluiting of onoordeelkundig gebruik levensgevaarlijk zijn.

Het apparaat mag niet in het water of onder water en mag alleen geladen worden met de zonnecelmodule. Maak de behuizing van het apparaat of onderdelen daarvan nooit open, als daar in de gebruiksaanwijzing niet uitdrukkelijk op gewezen wordt. Vergelijk de elektrische gegevens van de stroomtoevoer met het typeplaatje op de verpakking c.q. op het apparaat. Als u vragen of moeilijkheden mocht hebben, neem dan voor uw eigen veiligheid contact op met een vakkundig elektricien! Leg de aansluitkabel zodanig dat hij beschermd is en dat beschadigingen dus uitgesloten zijn.

Plaatsen

Het apparaat wordt horizontaal gebruikt!

Ingebruikname

Sluit voor ingebruikname de accu aan. Neem daartoe het kapje weg en sluit de aansluitstekkers op elkaar aan. De accu is bij levering volledig opgeladen en klaar voor gebruik. Houdt u zich eerst aan de volgende instructies: Voordat u het apparaat inschakelt, moet u de OASE-zonnecelmodule aansluiten (A/B). De statusindicatie (2) aan de kopse kant geeft de bedrijfsstatus aan, groen knipperend = accu wordt geladen en is klaar voor gebruik, geel knipperend = accu wordt niet geladen, maar is wel nog klaar voor gebruik, rood knipperend = accu is ontladen en moet geladen worden.

Het apparaat heeft 2 in- en 3 uitgangen, die tegen verwisselen beveiligd zijn. Op de aansluitingen (A/B) kunt u elk een OASE-zonnecelmodule aansluiten. De aansluiting (C) levert directe energie via de zonnecelmodule, terwijl tegelijkertijd met de overtollige energie de accu wordt geladen. Aansluiting (D) is bedoeld voor rechtstreekse afname uit de accu en zorgt voor een absoluut gelijkmatig vermogen van de verbruiker. Aansluiting (E) werkt met een automatische schemerschakelaar voor verbruikers, die in de avonden automatisch aangezet moeten worden. Ook het uitschakelen gebeurt automatisch na 6 uur. Als de lamp rood oplicht, zijn de uitgangen D en E uitgeschakeld en beveiligd tegen volledig ontladen.

Belangrijk! De accu mag niet kortgesloten worden!

Elektrische aansluiting

De elektrische aansluiting dient gemaakt te worden conform de aansluitpunten (A/B = zonnecelmodule, C/D/E = verbruiker). Voor alle installaties geldt de VDE 0100 deel 702. Afwijking van de nominale spanning +6% en -10%. Alle vermogensgegevens vindt u op het typeplaatje. Alle werkzaamheden aan het apparaat dienen in stroomloze toestand te worden verricht.

Reinigen

Reinig het apparaat met een zachte doek.

Niet-slijtvaste onderdelen

De accu is een niet-slijtvast onderdeel.

Bewaren/overwinteren

Bewaar het apparaat droog en vorstvrij. Laat de accu alleen in geladen toestand overwinteren.

Tot afval verwerken

Een verbruikte of defecte accu hoort niet thuis in het normale huisvuil. Breng verbruikte of defecte accu's naar uw vakhandel of naar een plaatselijk verzamelpunt.

Storingen

Storing	Oorzaak	Oplossing
LED knippert niet meer	Accu volkomen ontladen Accu is defect	Zonnepaneel of laadapparaat aansluiten Accu vervangen
Accu kan niet lang gebruikt worden	Accu laadt niet op Accu is defect	lang opladen bij voldoende zonlicht Laadapparaat aansluiten Accu vervangen
LED toont bij zonlicht geen groen knipperende LED	Elektronica defect	Reparatie
Verlichtingsuitgang wordt niet geactiveerd	Zonnecelmodules worden kunstmatig verlicht	Zonnecelmodules afschermen tegen lichtbron

Indicaciones sobre este manual de instrucciones de servicio

Antes de utilizar por primera vez el equipo lea las instrucciones de uso y familiarícese con el mismo. Tenga necesariamente en cuenta las indicaciones de seguridad para garantizar un uso correcto y seguro del equipo.

Uso conforme a lo prescrito

La serie de construcción Solarsafe 17/41 denominada a continuación "equipo" sirve exclusivamente para alimentar energía eléctrica a nuestros conjuntos solares y sólo se debe cargar con nuestro módulo solar.

Uso no conforme a lo prescrito

En caso de un uso no conforme a lo prescrito y un tratamiento inadecuado puede poner en peligro el equipo las personas. En caso de un uso no conforme a lo prescrito expira nuestra garantía así como el permiso de servicio general.

Declaración del fabricante CE

Declaramos la conformidad en el sentido de la directiva CE relacionada con la compatibilidad electromagnética (89/336/CEE) así como la directiva de baja tensión (73/23/CEE). Se emplearon las siguientes normas armonizadas: EN 60335-1, EN 55014.

Firma: 

Indicaciones de seguridad

La empresa **OASE** construyó este equipo conforme al nivel actual de la técnica y las prescripciones de seguridad vigentes. No obstante puede ser el equipo una fuente de peligro para las personas y los valores materiales, si el mismo no se emplea adecuadamente y/o conforme al uso previsto o si no se observan las indicaciones de seguridad.

Por razones de seguridad no deben usar este equipo niños, jóvenes menores de 16 años ni personas que no estén en condiciones de reconocer los peligros o que no se hayan familiarizado con estas instrucciones de servicio.

Guarde cuidadosamente estas instrucciones de uso. Entregue estas instrucciones de uso al nuevo propietario en caso de cambio de propietario. Todos los trabajos con este equipo sólo se deben ejecutar conforme a estas instrucciones.

En caso de contacto con agua y electricidad puede conllevar una conexión no conforme a lo prescrito o una manipulación inadecuada a graves peligros para el cuerpo y la vida.

El equipo no se debe operar en agua ni totalmente sumergido en agua y sólo se debe cargar con el módulo solar. No abra nunca la caja del equipo o sus componentes a no ser que esto se autorice expresamente en las instrucciones de uso. Compare los datos eléctricos de la alimentación de corriente con los datos en la placa de datos técnicos del embalaje o equipo. En caso de preguntas y problemas diríjase para su propia seguridad a una persona especializada en eléctrica. Coloque la línea de conexión protegida para que no se dañe.

Emplazamiento

El equipo se opera en la posición horizontal.

Puesta en marcha

Antes de poner el equipo en marcha conecte la batería. Desmonte para esto la cubierta y conecte los enchufes conectores. La batería se suministra completamente cargada y lista para el servicio. Ejecute los siguientes pasos de trabajo: Antes de conectar el equipo conecte el módulo solar OASE (A/B). La lámpara de estado (2) en el lado frontal indica el estado de servicio: luz intermitente verde = se está cargando el acumulador y está listo para el servicio, luz intermitente amarilla = no se está cargando el acumulador, pero todavía está listo para servicio, luz intermitente roja = el acumulador está descargado y se tiene que cargar.

El equipo dispone de 2 entradas y 3 salidas que están aseguradas contra confusión. A cada uno de los puntos de conexión (A/B) se puede conectar un módulo solar OASE. El punto de conexión (C) suministra directamente energía a través de los módulos solares, cargándose simultáneamente la batería con la energía excedente. El punto de conexión (D) sirve para tomar directamente la energía suministrada por la batería, garantizándose de esta forma la capacidad absolutamente uniforme del consumidor. El punto de conexión (E) trabaja con un dispositivo crepuscular automático para consumidores que se conecta automáticamente al anochecer. Después de 6 horas se desconecta automáticamente el equipo. En cuanto se ilumine la lámpara roja están desconectadas las salidas D y E, y protegidas contra descarga total.

¡Importante! ¡No ponga en cortocircuito el acumulador!

Conexión eléctrica

La conexión eléctrica se debe ejecutar conforme a los puntos de conexión (A/B = módulo solar, C/D/E = consumidor). Para todas las instalaciones es válida la norma VDE 0100 parte 702. Divergencia de la tensión nominal +6% y -10%. Tome todos los datos de potencia de la placa indicadora de tipo. Todos los trabajos en el equipo sólo se deben ejecutar con el equipo desconectado de la corriente.

Limpieza

Limpié el equipo con un paño suave.

Piezas de desgaste

La batería es una pieza de desgaste.

Almacenamiento / Conservación durante el invierno

Almacene el equipo en un lugar seco y exento de heladas. Conserve la batería en estado cargado durante el invierno.

Desecho

El acumulador desgastado o defectuoso no se puede desechar en la basura doméstica. Entregue el acumulador desgastado o defectuoso a su comerciante o a un lugar de recogida local.

Fallos

Fallo	Causa	Ayuda
El LED no parpadea más	El acumulador está completamente descargado El acumulador está defectuoso	Conecte el panel solar o el cargador Cambie el acumulador
El acumulador no se puede usar más tiempo	El acumulador no se carga completamente El acumulador está defectuoso	Aumente el tiempo de carga con la radiación solar adecuada Conecte el cargador Cambie el acumulador
A pesar de haber sol no parpadea el LED verde	La electrónica está defectuosa	Reparación
La salida de la iluminación no se activa	Los módulos solares se iluminan artificialmente	Proteja los módulos solares contra la fuente de luz

Explicações necessárias ao Manual de instruções

Antes de utilizar pela primeira vez o aparelho, leia as instruções de utilização e familiarize-se com elas. Tenha em todo o caso atenção às instruções de segurança com respeito ao uso correcto e seguro do aparelho.

Emprego conforme o fim de utilização previsto

A linha Solarsafe 17/41, doravante designada "aparelho", serve exclusivamente para a alimentação eléctrica dos nossos conjuntos solares, podendo ser carregada só mediante o nosso módulo solar.

Emprego divergente do fim de utilização previsto

Cada emprego não condizente com o fim de utilização definido e cada tratamento impróprio do aparelho poderão comprometer pessoas. O fabricante não responderá por danos provocados pelo emprego contrário ao fim de utilização. Além disso será anulada a licença geral de operação.

Declaração de conformidade CE

Declaramos a conformidade nos termos das Directivas Comunitárias "Compatibilidade electromagnética" (89/336/CEE) e "Baixa tensão" (73/23/CEE). Foram aplicadas as seguintes normas harmonizadas: EN 60335-1, EN 55014.

Assinatura: 

Instruções de segurança

A empresa **OASE** produziu este aparelho conforme o mais recente nível técnico e as instruções de segurança aplicáveis. Não obstante, o aparelho poderá ser fonte de perigo para pessoas e valores reais, se não for empregado devidamente e de acordo com o fim de utilização previsto ou não forem observadas as normas de segurança.

Por razões de segurança, todas as crianças, jovens com menos de 16 anos e pessoas não capazes de reconhecer eventuais riscos ou que não estejam inteiradas das instruções de uso, não poderão utilizar o aparelho!

Guarde estas instruções de uso em recinto seguro! Em caso de mudança de proprietário, entregue-as ao novo dono. Todos os trabalhos com este aparelho poderão ser realizados exclusivamente conforme as presentes instruções.

O contacto entre água e corrente eléctrica poderá ocasionar graves riscos para a integridade física, se o aparelho não for conectado de acordo com as normas obrigatórias ou não manejado conforme exigido nestas instruções.

O aparelho não pode ser operado na água nem totalmente mergulhado na água. O aparelho pode ser carregado só por meio do módulo solar. Não abra nunca a carcaça do aparelho ou os componentes do mesmo, a menos que as instruções de uso autorizem expressamente tal intervenção. Confira os parâmetros eléctricos da rede de alimentação com os existentes na etiqueta sobre a embalagem ou na placa de dados técnicos do próprio aparelho. Se houver dúvidas ou problemas, dirija-se a um electricista autorizado e competente. Instale e coloque o cabo de conexão de forma protegida para que não possa ser danificado.

Colocação do aparelho

O aparelho deve ser operado na posição horizontal!

Pôr o aparelho em funcionamento

Antes de pôr o aparelho em funcionamento, ligar a bateria. Retirar, para o efeito, a cobertura e ligar os conectores. No momento da expedição, a bateria está totalmente carregada e pronta a operar. Execute previamente as seguintes operações: Com anterioridade à ligação, conectar ao aparelho o módulo solar OASE (A/B). As lâmpadas indicadoras (2), na face frontal, informam sobre o estado operacional actual: luz intermitente verde = a bateria está carregada e pronta a operar, luz intermitente amarela = a bateria não está carregada mas pronta a operar, luz intermitente vermelha = a bateria está descarregada e deve ser carregada

O aparelho dispõe de duas entradas e três saídas, protegidas todas contra conexão errada. A cada um dos pontos de conexão (A/B) pode ser ligado um módulo solar OASE. O ponto de conexão (C) fornece directamente energia através dos módulos solares, ao passo que a energia excedente serve para carregar a bateria. O ponto de conexão (D) serve para tomar energia fornecida pela bateria, garantindo a potência absolutamente uniforme do consumidor. O ponto (E)

P

está conectado a um interruptor crepuscular destinado a consumidores que se ligam automaticamente durante o crepúsculo da noite. Depois de 6 horas, o aparelho é automaticamente desligado. Enquanto acesa a lâmpada vermelha, as saídas D e E estão desactivadas e protegidas contra descarga total.

Nota importante! A bateria nunca pode ser curto-circuitada!

Conexão eléctrica

A conexão eléctrica deve ser executada com os pontos de entrada/saída correctos (A/B = módulo solar, C/D/E = consumidor). Todas as instalações eléctricas estão sujeitas à VDE 0100 Parte 702. Divergência de tensão nominal de +6% a -10%. Todos os dados relacionados com o débito da bomba constam da placa de características técnicas. Todos os trabalhos no aparelho podem ser executados exclusivamente com o aparelho desligado.

Limpeza

Limpe o aparelho com um pano macio.

Peças de desgaste

A bateria é uma componente submetida a desgaste.

Guardar/Invernar o aparelho

Guarde o aparelho em recinto seco e à prova de geada. Invernar a bateria só em estado carregado.

Eliminar o aparelho usado

Não deite baterias gastas ou defeituosas ao lixo doméstico. Retorne baterias gastas ou defeituosas ao revendedor ou entregue-as ao centro de recolha.

Anomalias

Anomalia	Causa	Remédio
LED deixa de piscar	Bateria totalmente descarregada Bateria defeituosa	Conectar painel solar ou carregador Renovar a bateria
Bateria falha após breve tempo	Bateria não atinge a plena carga Bateria defeituosa	Aumentar o tempo de carga, com radiação solar adequada Conectar o carregador Renovar a bateria
Apesar de fazer sol, o LED verde não pisca	Sistema electrónico defeituoso	Reparação
Saída de iluminação não se activa	Módulos solares expostos a uma fonte de luz artificial	Proteger módulos solares contra fonte de luz

I

Avvertenze relative alle istruzioni d'uso

Prima del primo impiego leggete attentamente le istruzioni d'uso per familiarizzarvi con l'apparecchio. Osservate assolutamente le avvertenze per la sicurezza per un utilizzo corretto e sicuro.

Impiego conforme allo scopo previsto

La serie Solarsafe 17/41, chiamata di seguito apparecchio, va impiegata esclusivamente per l'alimentazione di corrente per i nostri set solari e può venire caricata solo in abbinamento con il nostro modulo solare.

Impiego non conforme allo scopo previsto

Questo apparecchio può essere pericoloso per le persone in caso di impiego non conforme allo scopo previsto e di trattamento non idoneo. In caso di impiego non conforme a quello previsto decade la garanzia da parte nostra nonché il permesso generale d'esercizio.

Dichiarazione CE del produttore

Dichiariamo la conformità ai sensi della direttiva CE direttiva CEM (89/336/CEE) nonché della direttiva per bassa tensione (73/23/CEE). Sono state applicate le seguenti norme armonizzate: EN 60335-1, EN 55014.

Firma: 

Avvertenze per la sicurezza

La ditta OASE ha costruito questo apparecchio utilizzando tecniche avanzate nel rispetto delle norme di sicurezza vigenti. Ciononostante questo apparecchio può causare pericoli per persone e beni materiali se esso viene usato in modo non idoneo o non conforme allo scopo previsto o se non vengono osservate le avvertenze per la sicurezza.

Per motivi di sicurezza bambini e adolescenti minori di 16 anni nonché persone che non possono riconoscere possibili pericoli o non conoscono queste istruzioni d'uso non possono usare questo apparecchio!

Siete pregati di conservare accuratamente queste istruzioni d'uso! In caso di cambio del proprietario consegnategli le istruzioni d'uso. Tutti i lavori con questo apparecchio vanno eseguiti solo seguendo le presenti istruzioni.

La combinazione di acqua ed elettricità può provocare pericoli mortali in caso di allacciamento non conforme alla norma oppure di utilizzo non idoneo.

L'apparecchio non va fatto funzionare in acqua o sottacqua e può venire caricato solo con il modulo solare. Non aprite

mai la scatola dell'apparecchio o dei suoi componenti se questo non è espressamente indicato nelle istruzioni d'uso. Confrontate i dati elettrici dell'alimentazione di corrente con i dati di targa indicati sulla confezione oppure sull'apparecchio. Per maggiore sicurezza, in caso di domande e problemi rivolgetevi ad un tecnico elettricista! Installate la linea elettrica di allacciamento protetta in modo da escludere danneggiamenti.

Installazione

L'apparecchio deve essere fatto funzionare orizzontalmente!

Messa in funzione

Per la messa in funzione collegare la batteria. Togliere allo scopo la calotta e collegare una all'altra le spine di allacciamento. Alla consegna la batteria è completamente carica e pronta per l'esercizio. Seguite inizialmente le seguenti fasi di lavoro: prima dell'inserimento si deve allacciare all'apparecchio il modulo solare OASE (A/B). L'indicatore di stato (2) sul lato frontale indica lo stato operativo della batteria, se è verde lampeggiante = l'accumulatore viene caricato ed è pronto per l'esercizio, se è giallo lampeggiante = l'accumulatore non viene caricato, ma è ancora pronto per l'esercizio, se è rosso lampeggiante = l'accumulatore è scarico e deve venire caricato.

L'apparecchio dispone di 2 entrate e 3 uscite che sono assicurate contro lo scambio di energia. Agli attacchi (A/B) può venire allacciato un modulo solare OASE ciascuno. L'attacco (C) fornisce energia diretta tramite i moduli solari, mentre contemporaneamente viene caricata la batteria con l'energia eccedente. L'attacco (D) serve al prelievo diretto dalla batteria e provvede ad una potenza assolutamente uniforme dell'apparecchio. L'attacco (E) lavora con un dispositivo crepuscolare automatico, prese di utenza, che nelle ore serali devono inserirsi automaticamente. Anche il disinserimento avviene automaticamente dopo 6 ore. Le uscite D e E sono disinserite quando la lampada rossa è accesa e assicurate contro l'esaurimento totale di energia.

Importante! L'accumulatore non deve venire cortocircuitato!

Allacciamento elettrico

L'allacciamento elettrico va eseguito secondo l'attivazione degli attacchi (A/B = modulo solare, C/D/E = prese di utenza). Per tutte le installazioni vale la VDE 0100 parte 702. Differenza della tensione nominale +6% e -10%. Tutti i dati di potenza vanno rilevati dalla targhetta del tipo. Tutti i lavori all'apparecchio vanno eseguiti con apparecchio staccato dalla presa di corrente.

Pulitura

Pulite l'apparecchio con un panno morbido.

Parti soggette a usura

La batteria è una parte soggetta a usura.

Immagazzinamento/Rimessaggio durante l'inverno

Immagazzinate l'apparecchio asciutto e al riparo dal gelo. Durante l'inverno la batteria deve essere custodita carica.

Smaltimento

Un accumulatore usato o difettoso non va gettato nei rifiuti domestici. Portate accumulatori usati o difettosi al vostro rivenditore o ad un punto di raccolta locale.

Guasti

Guasto	Causa	Rimedio
Il LED non lampeggia più	Accumulatore completamente scarico L'accumulatore è difettoso	Collegare il pannello solare o il carica batterie Sostituire l'accumulatore
L'accumulatore non è utilizzabile a lungo	L'accumulatore non si carica completamente L'accumulatore è difettoso	Caricare a lungo con sole sufficiente Allacciare l'apparecchio carica batterie Sostituire l'accumulatore
Il LED non mostra alcuna luce verde lampeggiante in caso di irradiazione solare	Elettronica difettosa	Riparazione
L'uscita d'illuminazione non viene attivata	I moduli solari vengono illuminati artificialmente	Schermare i moduli solari contro la sorgente luminosa

Henvisninger vedrørende denne driftsvejledning

Læs denne brugsanvisning og sæt dig ind i apparatets funktioner, før du anvender det første gang. Følg altid sikkerhedsanvisningerne, så apparatet bruges rigtigt og sikkert.

Bestemmelsesmæssig anvendelse

Serien Solarsafe 17/41, i det følgende benævnt apparatet, må kun anvendes til strømforsyning af vores solsæt og må kun oplades i forbindelse med vores solmodul.

Ikke bestemmelsesmæssig anvendelse

Ved ikke bestemmelsesmæssig anvendelse og usagkyndig behandling kan apparatet medføre fare for personer. Ved ikke bestemmelsesmæssig anvendelse ophører vores ansvar samt den almindelige driftstilladelse.

CE-erklæring

Vi erklærer herved, at apparatet er i overensstemmelse med EU-direktiv (89/336EØF) samt lavspændingsdirektivet (72/23/EØF). Der er anvendt følgende harmoniserede standarder: EN 60335-1, EN 55014.

Underskrift: 

Sikkerhedsanvisninger

Firmaet **OASE** har konstrueret dette apparat iht. til seneste teknologi og gældende sikkerhedsforskrifter. Alligevel kan dette apparat medføre fare for personer og materielle værdier, hvis det anvendes usagkyndigt eller i modstrid med anvendelsesformålet, eller hvis sikkerhedsanvisningerne ikke følges.

Børn og unge under 16 år samt personer, der ikke kan registrere de mulige farer eller ikke er fortrolige med brugsanvisningen, må af sikkerhedsgrunde ikke benytte apparatet!

Opbevar denne brugsanvisning omhyggeligt! Ved ejerskifte gives brugsanvisningen videre. Alle arbejder med dette apparat må kun udføres iht. foreliggende vejledning.

Kombinationen af vand og elektricitet kan medføre alvorlig fare for liv og førlighed, hvis apparatet ikke tilsluttes i overensstemmelse med forskrifterne eller håndteres usagkyndigt.

Apparatet må ikke bruges i eller under vandet og må kun oplades med solmodulet. Åbn aldrig apparatets hus eller dertil hørende dele, medmindre brugsanvisningen udtrykkeligt foreskriver dette. Sammenlign de elektriske data for strømforsyningen med typeskiltet på emballagen eller på apparatet. Henvend dig til en elektriker for din egen sikkerheds skyld, hvis du har problemer og spørgsmål! Læg tilslutningsledningen beskyttet, så den ikke kan beskadiges.

Opstilling

Apparatet bruges vandret!

Ibrugtagning

Tilslut et batteri for at tage apparatet i brug. Tag til det formål kappen af og forbind tilslutningsstikkene med hinanden. Batteriet er fuldt opladet og driftsklar ved leveringen. Udfør først følgende arbejdsstrin: Før apparatet tændes, skal OASE-solmodulet sluttes til apparatet (A/B). Statusvisningen (2) på forsiden indikerer driftstilstanden, grønt blinkende = akkumulatoren oplades og er driftsklar, gult blinkende = akkumulatoren oplades ikke, men er stadig driftsklar, rødt blinkende = akkumulatoren er afladet og skal oplades.

Apparatet har 2 ind- og 3 udgange, som er sikret mod forveksling. Til hver af tilslutningerne (A/B) kan der tilsluttes et OASE-solmodul. Tilslutningen (C) leverer direkte energi via solmodulet, mens batteriet samtidig oplades med den overskydende energi. Tilslutning (D) bruges til direkte aftagelse fra batteriet og sørger for en absolut jævn forbrugerydelse. Tilslutning (E) arbejder med en skumringsautomatik til forbrugere, som skal tænde automatisk i aftenmørde. Også slukningen sker automatisk efter 6 timer. Udgangene D og E er slået fra, når lampen lyser rødt, og er sikret mod total afladning.

Vigtigt! Akkumulatoren må ikke kortsluttes!

EI-tilslutning

EI-tilslutningen skal foretages i henhold til tilslutningsbestykningen (A/B = solmodul, C/D/E = forbrugere). For alle installationer gælder VDE 0100 del 702. Afgivelse for mærkespænding +6% og -10%. Alle ydelsesdata kan findes på typeskiltet. Alle arbejder på apparatet skal udføres i strømløs tilstand.

Rengøring

Rengør apparatet med en blød klud.

Sliddele

Batteriet er en sliddele.

Opbevaring/overvintring

Opbevar apparatet tørt og frostfrit. Lad kun batteriet overvintr i opladet tilstand.

Bortskaffelse

En opbrugt eller defekt akkumulator hører ikke til blandt det almindelige husholdningsaffald. Før opbrugte eller defekte akkumulatore til din faghandler eller til et lokalt indsamlingssted.

Fejl

Fejl	Årsag	Afhjælpning
LED'en blinker ikke mere	Akkumulatoren er totalt afladet Akkumulatoren er defekt	Tilslut solbatteri eller oplader Udskift akkumulatoren
Akkumulatoren kan ikke bruges i lang tid	Akkumulatoren bliver ikke fuld Akkumulatoren er defekt	Lad den op i længere tid i tilstrækkelig sol Tilslut oplader Udskift akkumulatoren
LED'en viser ikke grønt blinkende LED ved indtrængende sollys	Elektronikken er defekt	Reparation
Belysningsudgangen aktiveres ikke	Solmodulerne belyses kunstigt	Afskærm solmodulerne mod lyskilden

Merknader til denne bruksanvisningen

Les denne bruksanvisningen og gjør deg kjent med apparatet før du tar det i bruk første gang. Ta hensyn til sikkerhetsanvisningene for en riktig og sikker bruk av apparatet.

Korrekt bruk av apparatet

Produktserien Solarsafe 17/41, i det følgende kalt apparatet, må kun brukes til strømforsyning for våre solcellesett, og må kun lades opp i forbindelse med vår solcellemodul.

Feil bruk av apparatet

Feil bruk eller håndtering av apparatet kan medføre at det oppstår farlige situasjoner. En slik bruk vil dessuten føre til at vårt ansvar bortfaller og at den generelle driftstillatelsen blir ugyldig.

CE-producenterklæring

Vi erklærer hermed at dette produktet er i samsvar med EMC-direktivet (89/336/EØF) samt lavspenningsdirektivet (73/23/EØF). Følgende harmoniserte standarder har blitt brukt: EN 60335-1, EN 55014.

Underskrift: 

Sikkerhetsanvisninger

Firmaet OASE har konstruert dette apparatet i henhold til dagens tekniske standard og gjeldende sikkerhetsforskrifter. Hvis apparatet brukes på feil måte eller til et formål det ikke er konstruert for, eller hvis sikkerhetsanvisningene ikke følges kan det likevel oppstå fare for personskader og materielle skader.

Av sikkerhetsgrunner må apparatet ikke brukes av barn og unge under 16 år, personer som ikke er i stand til å gjenkjenne potensielle farer, eller personer som ikke er kjent med bruksanvisningen!

Ta vare på denne bruksanvisningen! Hvis apparatet selges, skal bruksanvisningen følge med. Alt arbeid med dette apparatet skal gjennomføres etter de anvisninger som foreligger.

Kombinasjonen av vann og elektrisitet kan ved ikke forskriftsmessig tilkobling og feil håndtering medføre alvorlig fare for liv og helse.

Apparatet må ikke plasseres i eller under vann, og må kun brukes med solcellemodulen. Åpne aldri apparatets kabinett eller andre deler av apparatet hvis det ikke blir uttrykkelig sagt i bruksanvisningen at man skal gjøre dette. Sammenlign de elektriske spesifikasjonene for strømforsyningen med typeskiltet på emballasjen eller på apparatet. Ta for din egen sikkerhets skyld kontakt med en elektriker hvis du skulle ha spørsmål eller problemer! Legg strømledningen beskyttet, slik at den ikke kan komme til skade.

Oppstilling

Apparatet brukes i vannrett posisjon!

Ta apparatet i bruk

Koble til batteriet for å ta apparatet i bruk. Ta av dekelet og koble tilkoblingsplugg og -kontakt sammen. Batteriet er helt oppladet og klart til bruk ved levering. Utfør først følgende arbeidstrinn: Før apparatet slås på må OASE-solcellemodulen tilkobles (A/B). Statusindikatoren (2) på fremsiden viser driftstilstanden, grønt blinkende = batteriet lades og er klart til bruk, gult blinkende = batteriet lades ikke, men er klart til bruk, rødt blinkende = batteriet er utladet og må lades opp.

Apparatet har 2 innganger og 3 utganger, som er sikret mot forveksling. Det kan tilkobles en OASE-solcellemodul til hver av tilkoblingene. Tilkoblingen (C) gir strøm direkte fra solcellemodulen, samtidig som overskuddsstrøm brukes til å lade opp batteriet. Tilkobling (D) brukes til å hente strøm direkte fra batteriet, og gir en helt jevn ytelse for forbrukeren.

Tilkobling (E) bruker en skumringssensor for automatisk innkoblingen om kvelden. Utkoblingen skjer også automatisk etter 6 timer. Utgang D og E er koblet fra og sikret mot total utladning når lampen lyser rødt.

NB! Batteriet må ikke kortsluttes!

Elektrisk tilkobling

Den elektrisk tilkoblingen må utføres i henhold til tilkoblingstilordningen (A/B = solcellemodul C/D/E = forbruker). Gjeldende regler for elektriske installasjoner må overholdes. Avvik fra merkespenning +6% og -10%. Alle ytelsesdata finnes på typeskiltet. Strømmen må alltid være koblet fra hvis det skal utføres arbeid på apparatet.

Rengjøring

Rengjør apparatet med en myk klut.

Slitedeler

Batteriet er en slitedel.

Lagring/overvintring

Oppbevar apparatet på et tørt og frostfritt sted. Batteriet må alltid være oppladet før det settes vekk over vinteren.

Utrangering

Oppbrukte eller defekte batterier må ikke kastes i husholdningsavfallet. Lever oppbrukte eller defekte batterier inn til din faghandler eller til et mottak for spesialavfall.

Funksjonsfeil

Feil	Årsak	Utbedring
LED sluttet å blinke	Batteriet er helt utladet Batteriet er defekt	Koble til solcellepanel eller ladeapparat Skift ut batteri
Batteriet kan ikke lenger brukes	Batteriet kan ikke lades opp Batteriet er defekt	Lad opp i lengre tid med tilstrekkelig solskinn Koble til ladeapparat Skift ut batteri
LED blinker ikke grønt ved solinstråling LED	Elektronikk defekt	Reparasjon
Lysutgang aktiveres ikke	Solcellemoduler får kunstig belysning	Avskjerm solcellemodulen fra lyskilden

Information om denna bruksanvisning

Läs igenom bruksanvisningen före första användningstillfället och ta reda på hur apparaten fungerar. Beakta noga säkerhetsanvisningarna som är en förutsättning för korrekt och säker användning.

Ändamålsenlig användning

Modellserien Solarsafe 17/41, som i denna dokumentation betecknas som en apparat, är endast avsedd för strömförsörjning till våra solarutrustningar och får endast laddas om den är ansluten till vår solarmodul.

Ej ändamålsenlig användning

Vid ej ändamålsenlig användning, eller vid ej avsedd behandling, finns det risk för att personer utsätts för fara av apparaten. Vid ej ändamålsenlig användning påtar vi oss inget ansvar samtidigt som det allmänna tygodkännandet upphöra att gälla.

CE-tillverkardeklaration

Vi försäkrar att apparaten överensstämmer med EMC-direktivet (89/336/EEG) och lågspänningsdirektivet (73/23/EEG). Följande harmoniserade standarder har tillämpats: EN 60335-1, EN 55014.

Namnsteckning: 

Säkerhetsanvisningar

Firman **OASE** har tillverkat denna apparat enligt aktuell teknisk nivå och föreliggande säkerhetsföreskrifter. Trots detta kan fara för personer och materiella värden utgå från denna apparat om den används på olämpligt sätt eller i strid mot avsett användningssyfte, eller om säkerhetsanvisningarna missaktas.

Av säkerhetsskäl får barn och ungdomar under 16 år, samt personer som inte kan känna igen möjliga faror eller inte känner till denna bruksanvisning, inte använda denna apparat!

Förvara denna bruksanvisning på ett säkert ställe. Om apparaten byter ägare måste även bruksanvisningen följa med. Alla slags reparationer/kontroller som utförs på denna apparat får endast genomföras enligt föreliggande instruktioner. Om anslutningen inte har utförts på föreskrivet sätt eller om apparaten hanteras på olämpligt sätt kan kombinationen av vatten och elektricitet leda till allvarliga skador.

Apparaten får inte användas i vattnet eller under vattenytan, och får endast drivas med solarmodulen. Öppna aldrig apparatens kåpa eller tillhörande delar, såvida detta inte uttryckligt anges i bruksanvisningen. Jämför elnätets elektriska data med de uppgifter som anges på typskylten på förpackningen eller apparaten. Om frågor eller problem uppstår måste du för din egen säkerhets skull kontakta en behörig elinstallatör. Lagg elkabeln så att den är skyddad och inte kan skadas.

Installation

Använd endast apparaten i vågrätt skick!

Driftstart

Anslut batteriet inför driftstart. Ta av kåpan och anslut kontakterna. Vid leverans är batteriet komplett fulladdat och klart för drift. Innan apparaten startas ska följande göras: Anslut OASE-solarmodulen till apparaten innan den slås på (A/B). Statusindikeringen (2) på framsidan indikerar driftstatus. Grönt blinkljus = batteriet laddas och är driftklart, gult blinkljus = batteriet laddas ännu inte, men kan fortfarande användas, rött blinkljus = batteriet har laddats ur och måste laddas på nytt. Apparaten har två in- och tre utgångar som inte kan förväxlas. En OASE-solarmodul kan anslutas vid vardera anslutning (A/B). Från anslutning (C) kommer energin direkt från solarmodulen, medan batteriet laddas upp med överskottsenergin. Anslutning (D) är avsedd för direkt strömförsörjning från batteriet, vilket ger en absolut konstant prestanda i den förbrukande enheten. Anslutning (E) är försedd med en dimmerfunktion för förbrukande enheter som ska kopplas in automatiskt på kvällen. Efter sex timmar kopplas dessa enheter ifrån automatiskt. Om lampan lyser rött är utgångarna D och E frånkopplade och skyddade mot djupurladdning.

Viktigt! Batteriet får inte kortslutas!

Elanslutning

Elanslutningen ska utföras enligt anslutningsbeskrivningen (A/B = solarmodul, C/D/E = förbrukande enhet). För alla installationer gäller VDE 0100 del 702. Tillåten avvikelse från märkspänningen +6 % och -10 %. Alla effektdata anges på typskylten. Alla arbetsuppgifter på apparaten får endast utföras i strömlöst skick.

Rengöring

Rengör apparaten med en mjuk duk.

Slitagedelar

Batteriet är en slitagedel.

Förvaring/Lagring under vintern

Förvara apparaten på en torr och frostfri plats. Se till att batterierna är uppladdade inför vintern.

Avfallshantering

Förbrukade eller defekta batterier får inte kastas i hushållsoporna. Lämna in förbrukade eller defekta batterier till din återförsäljare eller till den kommunala avfallsstationen.

Störningar

Störning	Orsak	Åtgärd
Lysdioden blinkar inte längre	Batteriet har laddats ur helt Batteriet är defekt	Anslut solpanelen eller laddaren Byt ut batteriet
Batteriet håller inte länge	Batteriet kan inte laddas upp Batteriet är defekt	Ladda upp under längre tid i tillräckligt starkt solljus Anslut laddaren Byt ut batteriet
Lysdioden blinkar inte grönt trots solstrålning	Den elektroniska enheten är defekt	Reparation
Belysningsutgången aktiveras inte	Solarmodulerna är utsatta för artificiell belysning	Skärma av solarmodulerna mot ljuskällor

Ohjeet koskien tätä käyttöohjetta

Ennen ensimmäistä käyttöä lue käyttöohje ja perehdy laitteeseen. Noudata ehdottomasti oikean ja turvallisen käytön ohjeita.

Tarkoituksenmukainen käyttö

Valmistussarjaa Solarsafe 17/41, jäljempänä kutsuttu laitteeksi, on käytettävä yksinomaan Solar -settimme sähkön syöttämistä varten ja sen saa ladata vain yhdessä aurinkomodulimme kanssa.

Tarkoituksenvastainen käyttö

Tarkoituksenvastaisen käytön ja epäasianmukaisen käsittelyn seurauksena laite voi olla vaaraksi ihmisille.

Tarkoituksenvastaisen käytön seurauksena raukeaa vastuumme sekä yleinen käyttöluipa.

CE -valmistajan todistus

Vakuutamme laitteen yhdenmukaisuuden sähkömagneettista mukautuvuutta koskevan EU -direktiivin (89/336/ETY) sekä pienjännitettä koskevan EU-direktiivin (73/23/ETY) mukaan. On sovellettu seuraavia harmonisoituja standardeja: EN 60335-1, EN 55014.

Allekirjoitus: *A. J. L.*

Turvaohjeet

OASE -yhtiö on rakentanut laitteen alan uusimman tekniikan ja voimassa olevien turvallisuusmääräysten mukaan. Siitä huolimatta laite voi vaarantaa esinearvoa ja olla vaaraksi ihmisille, jos laitetta käytetään epäasianmukaisesti tai käyttötarkoituksen vastaisesti tai jos ei oteta turvaohjeita huomioon.

Turvallisuussyistä lapset, alle 16-vuotiaat nuoret sekä henkilöt, jotka eivät pysty tunnistamaan mahdollisia vaaroja tai jotka eivät ole perehtyneet tähän käyttöohjeeseen, eivät saa käyttää laitetta!

Säilytä tämä käyttöohje huolellisesti! Laitteen vaihtaessa omistajaa anna käyttöohje eteenpäin. Kaikki työt tällä laitteella saa suorittaa vain seuraavan ohjeen mukaan.

Veden ja sähkön yhdistelmä voi määrästenvastaisen liittämisen tai epäasianmukaisen käsittelyn seurauksena aiheuttaa henkeä ja terveyttä uhkaavia vakavia vaaroja.

Laitetta ei saa käyttää vedessä eikä veden alla ja sen saa ladata vain aurinkomodulilla. Älä koskaan avaa laitteen koteloa tai laitteeseen kuuluvia osia, jos tähän ei viitata nimenomaan käyttöohjeessa. Vertaa virtalähteen sähkötietoja pakkauksen tai laitteen päällä olevaan tyyppikilpeen. Jos Sinulla on kysymyksiä tai ongelmia, käänny oman turvallisuutesi vuoksi sähköalan asiantuntijan puoleen! Vedä liitosjohto suojattuna, jotta vaurioitumiset suljetaan pois.

Pystyttäminen

Laitetta käytetään vaakasuorassa!

Käyttöönotto

Käyttöönottoa varten on kytkettävä akku. Poista tätä varten kupu ja liitä liitospistokkeet toisiinsa. Akku toimitetaan täysin ladattuna ja käyttövalmiina. Suorita sitä ennen seuraavat työvaiheet: Ennen laitteen kytkemistä päälle on kytkettävä OASE -aurinkomoduli laitteeseen (A/B). Etupuolella sijaitseva käyttötila (2) näyttää toimintatilaa, vihreä vilkkuvalo = akku ladataan ja on käyttövalmis, keltainen vilkkuvalo = akku ei ladata, mutta on vielä käyttövalmis, punainen vilkkuvalo = akku on tyhjä ja on ladattava.

Laitteessa on 2 tuloa ja 3 lähtöä, joiden vaihtaminen erehdyksessä on estetty. Liitäntöihin (A/B) voidaan liittää kuhunkin yksi OASE -aurinkomoduli. Liitäntä (C) toimittaa suoraan energiaa aurinkomodulien kautta, kun taas samanaikaisesti akun lataus tapahtuu ylimääräisellä energialla. Liitäntä (D) on tarkoitettu virranottamiseen suoraan akusta ja huolehtii käyttölaitteen ehdottoman tasaisesta tehosta. Liitäntä (E) toimii hämäräkytkimellä käyttölaitteita varten, joiden kytkedyttyvä automaattisesti päälle hämärän tullessa. Myös poiskytkeminen tapahtuu automaattisesti 6 tunnin jälkeen. Lähdöt D ja E on kytketty pois päältä, kun valo palaa punaisena, ja ne on suojattu syväpurkautumiselta.

Tärkeää! Akun ohituskytkentä ei ole sallittu!

Sähkölaitäntä

Sähkölaitäntä on tehtävä liitännävarauksen mukaan (A/B = aurinkomoduli, C/D/E) = käyttölaite). Kaikkiin asennuksiin pätevät VDE 0100 osa 702. Nimellisjännitteen poikkeama +6 % ja -10 %. Kaikki suoritustiedot löytyvät tyyppikilvestä. Kaikki laitteita koskevat työt on suoritettava jännitteettömässä tilassa.

Puhdistus

Puhdista laite pehmeällä liinalla.

Kuluvia osia

Akku on kuluva osa.

Varastointi/talvisäilytys

Varastoi laite kuivassa paikassa ja suojattuna pakkaselta. Akun talvisäilytys on sallittu vain ladattuna.

Hävittäminen

Kulunut tai viallinen akku ei kuulu talousjätteisiin. Vie kuluneet tai vialliset akut alan liikkeeseen tai paikalliseen keräyspisteeseen.

Häiriöt

Häiriö	Syy	Apu
LED ei vilku enää	Akku täysin tyhjä Akku on viallinen	Liitä aurinkopaneeli tai latauslaite Vaihda akku uuteen
Akkua ei voida käyttää pitkään	Akku ei lataudu täyteen Akku on viallinen	Lataa pitempään riittävällä auringonvalolla Liitä latauslaite Vaihda akku uuteen
LED ei näytä auringonvalossa vihreänä vilkkuvaa LEDiä	Elektronikka viallinen	Korjaus
Valaistuslähtöä ei aktivoida	Aurinkomodulit valaistaan keinotekoisesti	Suojaa aurinkomodulit valolähteeltä

Információk a használati utasításhoz

Első használat előtt, kérjük, olvassa el a használati utasítást, és ismerkedjen meg a készülékkel. Feltétlenül vegye figyelembe a biztonsági előírásokat a helyes és biztonságos használathoz.

Rendeltetés szerű használat

A Solarsafe 17/41-es sorozat, a továbbiakban készülék, kizárólag napelemes eszközeink áramellátására használható, és csak a Solarmodul-lal együtt tölthető.

Nem rendeltetés szerű használat

A készülék nem rendeltetés szerű használat és szakszerűtlen kezelés esetén veszélyt jelenthet az emberre. Nem rendeltetés szerű használat esetén részünkről megszűnik a felelősség, valamint az általános üzemelési engedély.

CE-gyártói nyilatkozat

Az EG-irányelv (89/336/EWG) EMV-irányelve, valamint a kisfeszültségre vonatkozó (73/23/EWG) irányelv értelmében kinyilvánítjuk a konformitást. A következő harmonizált szabványok kerültek alkalmazásra: EN 60335-1, EN 55014.

Aláírás: 

Biztonsági utasítások

Az OASE jelen készüléket a legkorszerűbb technika és az érvényben lévő biztonsági előírások szerint készítette. Ennek ellenére a készülék veszélyt jelenthet személyekre és értéktárgyakra, ha azt szakszerűtlenül, ill. nem a rendeltetési célnak megfelelően használják, vagy nem veszik figyelembe a biztonsági előírásokat.

Biztonsági okokból gyermekek és 16 évnél fiatalabb fiatalok, valamint olyan személyek, akik nem képesek felismerni a lehetséges veszélyeket, vagy jelen használati utasításban nem jártasak, nem használhatják a készüléket!

Kérjük, őrizze meg gondosan a használati utasítást! Tulajdonosváltás esetén adja tovább a használati utasítást.

Valamennyi munkálatot a készülékkel csak a szóban forgó utasítással szabad elvégezni.

A víz és elektromosság kombinációja nem előírás szerű csatlakozó vagy szakszerűtlen kezelés esetén komoly veszélyt jelenthet a kezelő testi épségére vagy életére.

A készüléket nem szabad vízben vagy víz alatt használni, és csak a Solarmodul-lal tölthető. Soha ne nyissa fel a készülék házát, vagy hozzátartozó alkatrészeit, ha a használati utasításban erre nincs kifejezett utasítás. Hasonlítsa össze az áramellátás villamos adatait a csomagoláson ill. a készüléken található típus táblával. Kérdések és problémák esetén saját biztonsága érdekében forduljon villamosági szakemberhez! Olyan védetten fedtesse le a kábelt, hogy a sérülések ki legyenek zárva.

Felállítás

A készüléket vízszintesen kell üzemeltetni!

Üzembe helyezés

Az üzembe helyezéshez csatlakoztassa az akkut. Vegye le a burkolatot, és kösse össze egymással a csatlakozó dugókat. Az akku leszállításkor teljesen fel van töltve és üzemkész. Kövesse előbb a következő munkalépéseket: Bekapcsolás előtt csatlakoztassa a készülékre az OASE-Solarmodul-t (A/B). Az állapotjelző (2) a homlokoldalon az üzemállapotot jelzi, zölden villog = az akku töltődik és üzemkész, sárgán villog = az akku nem töltődik, azonban még mindig üzemkész, pirosan villog = az akku lemerült és tölteni kell.

A készülék 2 be- és 3 kimenettel rendelkezik, melyek biztosítva vannak felcserélés ellen. A csatlakozókra (A/B) egy-egy OASE-Solarmodul-t lehet csatlakoztatni. A csatlakozó (C) közvetlen energiát szállít a Solarmodul-on keresztül, miközben ezzel egyidőben a felesleges energiával az akku töltése történik. A (D) csatlakozó az akkuból történő közvetlen fogyasztásra szolgál, mely a fogyasztó teljesen egyenletes teljesítményéről gondoskodik. Az (E) csatlakozó sötétedés-automatikával működik azon fogyasztókhoz, melyeknek az esti órákban automatikusan be kell kapcsolniuk. A kikapcsolás is automatikusan történik 6 óra elteltével. A D és E kimenet pirosan világító lámpa esetén ki van kapcsolva, és biztosítva van túlzott lemerülés ellen.

Fontos! Az akkut nem szabad rövidere zárn!

Villamos csatlakoztatás

A villamos csatlakoztatást a csatlakozó kiosztásnak megfelelően (A/B = Solarmodul, C/D/E = fogyasztók) kell elvégezni. Minden villamos szerelésre a VDE 0100 702-es része vonatkozik. A névleges feszültség eltérése +6% és -10%. Minden teljesítményre vonatkozó adat a típus táblán található. A készüléken végzett valamennyi munkát áramtalanított állapotban kell elvégezni.

Tisztítás

A készüléket nedves ruhával tisztítsa.

Kopóalkatrészek

Az akku kopóalkatrész.

Tárolás/Teelés

A készüléket szárazon és fagymentesen kell tárolni. Az akkut csak töltött állapotban teeltesse.

Megsemmisítés

Az elhasznált vagy hibás akkuk nem tartoznak a háztartási szemét közé. Vigye az elhasznált vagy hibás akkukat szakkereskedőjéhez vagy a helyi gyűjtőhelyre.

Üzemzavarok

Üzemzavar	Ok	Megoldás
A LED nem villog	Az akku teljesen lemerült. Az akku hibás	Csatlakoztassa a Solarpanel-t vagy a töltőt Cserélje ki az akkut
Az akku nem hosszú ideig használható	Az akku nem töltődik fel teljesen Az akku hibás	töltse hosszabb ideig elegendő napfénynél csatlakoztassa a töltőt Cserélje ki az akkut
A LED nem villog zölden napsugárzáskor	Az elektronika meghibásodott	Javítás
A megvilágítás kimenete nem kapcsolódik be	A Solarmodul-okat mesterségesen világítják meg	Árnyékolja le a Solarmodul-okat a fényforrással szemben

Przedmowa do instrukcji obsługi

Przed pierwszym użyciem należy przeczytać instrukcję obsługi i dokładnie zapoznać się z urządzeniem. Bezwzględnie przestrzegać przepisów bezpieczeństwa pracy w odniesieniu do prawidłowego i bezpiecznego użytkowania.

Zastosowanie zgodne z przeznaczeniem

Solarsafe 17/41 - zwany dalej urządzeniem - służy wyłącznie do zasilania prądowego naszych zestawów ogniw słonecznych i może być ładowany tylko w powiązaniu z naszym modułem ogniw słonecznych.

Zastosowanie niezgodne z przeznaczeniem

W razie zastosowania niezgodnego z przeznaczeniem lub niewłaściwej obsługi, urządzenie to może być źródłem zagrożenia dla ludzi. W przypadku zastosowania niezgodnego z przeznaczeniem wygasa prawo do roszczeń z tytułu odpowiedzialności producenta, a także traci swoją moc ogólne dopuszczenie do użytkowania.

Oświadczenie producenta dotyczące CE

W myśl przepisów UE, producent oświadcza zgodność wyrobów z wymaganiami Dyrektywy UE Kompatybilność elektromagnetyczna (89/336/EWG) oraz Sprzęt elektryczny niskonapięciowy (73/23/EWG). Zastosowano następujące normy zharmonizowane: EN 60335-1, EN 55014.

Podpis: 

Przepisy bezpieczeństwa pracy

Firma OASE wyprodukowała to urządzenie zgodnie z aktualnym stanem techniki i obowiązującymi przepisami bezpieczeństwa pracy. Pomimo tego urządzenie może stanowić źródło zagrożeń dla osób i dóbr materialnych, gdy będzie ono użytkowane nieprawidłowo lub niezgodnie z jego przeznaczeniem albo sprzecznie z przepisami bezpieczeństwa pracy.

Z uwagi na ogólne bezpieczeństwo, niedozwolone jest użytkowanie urządzenia przez dzieci i młodzież poniżej 16 lat, a także przez osoby, które nie są w stanie rozpoznać ewentualnych zagrożeń albo nie zapoznały się z niniejszą instrukcją użytkowania!

Starannie przechowywać instrukcję użytkowania! W przypadku sprzedaży urządzenia przekazać również instrukcję użytkowania. Wszelkie czynności z użyciem tego urządzenia wykonywać tylko według przedłożonej instrukcji.

Połączenie wody i prądu elektrycznego w warunkach nieprzepisowo wykonanego podłączenia lub nieprawidłowej obsługi jest poważnym zagrożeniem dla życia i zdrowia.

Użytkowanie urządzenia w wodzie lub w sposób zanurzony pod wodą jest niedozwolone. Do jego ładowania służy wyłącznie moduł ogniw słonecznych. Obudowę urządzenia lub przynależnych podzespołów otwierać tylko w okolicznościach wyraźnie sprecyzowanych w instrukcji użytkowania. Porównaj parametry elektryczne sieci zasilającej z danymi na tabliczce znamionowej na opakowaniu lub na urządzeniu. W razie wystąpienia pytań lub problemów zwróć się do specjalisty elektryka - dla własnego bezpieczeństwa! Przewód przyłączeniowy poprowadź tak, aby był całkowicie zabezpieczony przed uszkodzeniami.

Umiejscowienie

Urządzenie należy eksploatować w położeniu poziomym!

Uruchomienie

Przed uruchomieniem podłączyć akumulator. W tym celu zdjąć osłonę i połączyć wtyczki podłączeniowe między sobą. Akumulator jest dostarczany w sposób całkowicie naładowany i jest gotowy do działania. Upřednio wykonaj jednak następujące czynności: Przed włączeniem urządzenia należy podłączyć do niego moduł ogniw słonecznych OASE (A/B). Wyświetlacz stanu (2) na stronie czołowej przedstawia stan roboczy, miganie w kolorze zielonym = akumulator jest ładowany i gotowy do działania, miganie w kolorze żółtym = akumulator nie jest ładowany, ale jest jeszcze gotowy do działania, miganie w kolorze czerwonym = akumulator jest rozładowany i wymaga ładowania.

Urządzenie posiada 2 wejścia i 3 wyjścia, zabezpieczone przed przypadkową zamianą. Do przyłączy (A/B) można podłączyć po jednym module ogniw słonecznych OASE. Przyłącze (C) dostarcza bezpośrednio energię poprzez ogniwa słoneczne i jednocześnie nadmiar energii jest kierowany do ładowania akumulatora. Przyłącze (D) służy do bezpośredniego pobierania z akumulatora i zapewnia absolutnie równomierną moc odbiornika. Przyłącze (E) działa z automatyką progu zmierzchu dla odbiornika, który ma się automatycznie włączyć w godzinach wieczornych. Także wyłączenie następuje automatycznie po upływie 6 godzin. Wyjścia D i E są odłączone przy kontrolce świecącej kolorem czerwonym, zabezpieczając tym samym przed całkowitym rozładowaniem.

Ważne! Zwarcie akumulatora jest niedozwolone!

Przyłącza elektryczne

Podłączenie elektrycznie należy wykonać zgodnie z konfiguracją przyłączy (A/B = moduł ogniw słonecznych, C/D/E = odbiorniki). W stosunku do wszystkich instalacji obowiązuje norma VDE 0100 część 702. Odchyłki napięcia sieciowego w zakresie od +6% do -10%. Wszelkie parametry mocy są podane na tabliczce znamionowej. Wszelkie prace przy urządzeniu wykonywać tylko w stanie beznapięciowym.

Czyszczenie

Urządzenie czyścić miękką ściereczką.

Części ulegające zużyciu

Akumulator jest częścią ulegającą zużyciu.

Magazynowanie / Przechowywanie przez sezon zimowy

Urządzenie przechowuj w miejscu suchym i chronionym przed mrozem. Naładuj akumulator przed wyłączeniem na sezon zimowy.

Usuwanie odpadów

Zużytego lub uszkodzonego akumulatora nie wolno wyrzucać wraz ze śmieciami domowymi. Zużyte lub uszkodzone akumulatory oddaj w placówce handlu specjalistycznego lub w punkcie zbiórki.

Usterki

Usterka	Przyczyna	Środki zaradcze
Dioda LED już nie miga	akumulator jest całkowicie rozładowany akumulator jest uszkodzony	podłączyć ogniwo słoneczne lub urządzenie do ładowania wymienić akumulator
krótki czas działania akumulatora	akumulator nie jest całkowicie naładowany akumulator jest uszkodzony	dłuższy czas ładować przy wystarczającym nasłonecznieniu podłączyć urządzenie do ładowania wymienić akumulator
dioda LED nie miga w kolorze zielonym przy nasłonecznieniu	wadliwy układ elektroniczny	naprawa
wyjście oświetlenia nie jest aktywowane	ogniwa słoneczne są sztucznie naświetlane	ogniwa słoneczne osłonić przed źródłem światła

Pokyny k tomuto Návodu k použití

Před prvním použitím prosím přečtěte Návod k použití a seznamte se se zařízením. Bezpodmínečně dodržujte bezpečnostní pokyny pro správné a bezpečné používání.

Použití v souladu s určeným účelem

Konstrukční řada Solarsafe 17/41, následně nazývaná přístroj, je určena výhradně pro napájení elektrickým proudem pro naše solární soupravy a smí být používána jen ve spojení s naším solárním modulem.

Použití v rozporu s určeným účelem

Při používání v rozporu s určeným účelem a při nesprávné manipulaci může být tento přístroj zdrojem nebezpečí pro osoby. Při používání v rozporu s určeným účelem zaniká z naší strany záruka a všeobecné provozní povolení.

CE Prohlášení výrobce

Ve smyslu směrnice ES o elektromagnetické kompatibilitě (89/336/EWG) a směrnice pro nízké napětí (73/23/EWG) prohlašujeme shodu. Byly použity následující harmonizované normy: EN 60335-1, EN 55014.

Podpis: 

Bezpečnostní pokyny

Firma OASE zkonstruovala tento přístroj podle aktuálního stavu techniky a podle stávajících bezpečnostních předpisů. Přesto může tento přístroj být zdrojem nebezpečí pro osoby a věcné hodnoty, pokud je používán nesprávně resp. v rozporu s určeným účelem a pokud nejsou dodržovány bezpečnostní předpisy.

Z bezpečnostních důvodů nesmějí děti a mladiství mladší 16 let a osoby, které nemohou rozeznat možná nebezpečí nebo nejsou seznámeny s tímto Návodem k použití, tento přístroj používat!

Prosím, tento Návod k použití pečlivě uschovejte! Při změně vlastníka předejte i Návod k použití. Všechny práce s tímto přístrojem smějí být prováděny jen podle přiloženého návodu.

Kombinace vody a elektrické energie může při připojení v rozporu s předpisy nebo nesprávné manipulaci vést k vážnému ohrožení zdraví a života.

Přístroj nesmí být provozován pod vodou a smí být nabíjen jen solárním modulem. Neotvírejte nikdy kryt zařízení nebo částí jeho příslušenství, pokud to není vysloveně uvedeno v pokynech Návodu k použití. Porovnejte elektrické údaje napájení s typovým štítkem na obalu resp. na přístroji. Při dotazech a problémech se pro Vaši vlastní bezpečnost obraťte na odborníka v oboru elektrotechniky! Veďte přípojovací vedení chráněné tak, aby nedošlo k jeho poškození.

Instalace

Přístroj se provozuje ve vodorovné poloze!

Uvedení do provozu

Pro uvedení do provozu připojte baterii. K tomu sejměte kryt a propojte přípojovací konektory. Baterie je při dodání plně nabitá a připravená k provozu. K tomu proveďte napřed následující kroky: Na přístroj se před zapnutím musí připojit solární modul OASE (A/B). Ukazatel stavu (2) na čelní straně ukazuje provozní stav, zelené přerušované světlo = akumulátor se nabíjí a je připraven k provozu, žluté přerušované světlo = akumulátor se nenabíjí, ale je ještě připraven k provozu, červené přerušované světlo = akumulátor je vybitý a musí se nabít.

Přístroj má 2 vstupy a 3 výstupy, které jsou zabezpečené proti záměně. Na přípojkách (A/B) je možné připojit solární modul OASE. Přípojka (C) dodává přímou energii přes solární moduly, přičemž současně probíhá nabíjení baterie přebytečnou energií. Přípojka (D) slouží pro přímý odběr z baterie a zajišťuje absolutně rovnoměrný výkon spotřebiče. Přípojka (E) pracuje přes stmívací automatiku pro spotřebiče, které se mají automaticky zapnout ve večerních hodinách. Také vypínání se provádí automaticky po 6 hodinách. Výstupy D a E jsou při svítící červené signální lampě vypnuté a zajištěné proti úplnému vybití baterie.

Důležité! Akumulátor se nesmí zkratovat!

Přípojka elektrické energie

Připojení elektrické energie musí být provedeno podle osazení přípojek (A/B = solární modul, C/D/E = spotřebiče). Pro všechny instalace platí VDE 0100 část 702. Odchyłka jmenovitého napětí +6% a -10%. Všechna výkonová data jsou uvedena na typovém štítku. Všechny práce na přístroji musí být prováděny v bezproudovém stavu.

Čištění

Přístroj čistěte měkkým hadrem.

Součásti podléhající opotřebení

Baterie je součástí podléhající opotřebení.

Uložení/Přezimování

Skladujte přístroj v suchu a při teplotách nad bodem mrazu. Baterii nechte přezimovat pouze v nabitém stavu.

Likvidace

Spotřebovaný nebo defektní akumulátor nepatří do komunálního odpadu! Vraťte spotřebované nebo defektní akumulátory Vašemu odbornému prodejci nebo je odevzdejte v místní sběrně.

Porucha	Příčina	Odstranění
LED již nesvítí přerušovaně	Akumulátor je zcela vybitý Akumulátor je defektní.	Připojit solární panel nebo nabíječku Vyměnit akumulátor
Akumulátor nelze déle používat	Akumulátor není plně nabitý Akumulátor je defektní.	Delší dobu při dostatečném slunečním svitu nabíjet Připojit nabíječku Vyměnit akumulátor
LED nesignalizuje při dostatečném slunečním svitu zelené přerušované světlo	Porucha elektroniky	Oprava
Výstup pro osvětlení se neaktivuje	Solární moduly jsou osvětleny umělým světlem	Odstínit solární moduly proti zdroji světla

Pokyny k tomuto Návodu na použitie

Pred prvým použitím si prosím prečítajte Návod na použitie a zoznámte sa so zariadením. Bezpodmienečne dodržiavajte bezpečnostné pokyny pre správne a bezpečné používanie.

Použitie v súlade s určeným účelom

Konstrukčný rad Solarsafe 17/41, následne nazývaný prístroj, je určený výhradne pre napájanie elektrickým prúdom pre naše solárne súpravy a smie byť používaný len v spojení s našim solárnym modulom.

Použitie v rozpore s určeným účelom

Pri používaní v rozpore s určeným účelom a pri nesprávnej manipulácii môže byť tento prístroj zdrojom nebezpečenstva pre osoby. Pri používaní v rozpore s určeným účelom zaniká z našej strany záruka a všeobecné prevádzkové povolenie.

CE Prehlásenie výrobcu

V zmysle smernice ES o elektromagnetickej kompatibilite (89/336/EWG) a smernice pre nízke napätie (73/23/EWG) prehlasujeme zhodu. Boli použité nasledujúce harmonizované normy: EN 60335-1, EN 55014.

Podpis: 

Bezpečnostné pokyny

Firma OASE skonštruovala tento prístroj podľa aktuálneho stavu techniky a podľa jestvujúcich bezpečnostných predpisov. Aj napriek tomu môže tento prístroj byť zdrojom nebezpečenstva pre osoby a vecné hodnoty, pokiaľ je používaný nesprávne resp. v rozpore s určeným účelom a pokiaľ nie sú dodržiavané bezpečnostné predpisy.

Z bezpečnostných dôvodov nesmú deti a mladiství mladší ako 16 rokov a osoby, ktoré nemôžu rozoznať možné nebezpečenstvo, alebo nie sú oboznámené s týmto Návodom na použitie, tento prístroj používať!

Prosím tento Návod na použitie starostlivo uschovajte! Pri zmene vlastníka odovzdajte i Návod na použitie. Všetky práce s týmto prístrojom smú byť vykonávané len podľa priloženého návodu.

Kombinácia vody a elektrickej energie môže pri pripojení v rozpore s predpismi alebo nesprávnej manipulácii viesť k vážnemu ohrozeniu zdravia a života.

Prístroj nesmie byť prevádzkovaný pod vodou a smie byť nabíjaný len solárnym modulom. Neotvárajte nikdy kryt zariadenia alebo častí jeho príslušenstva, pokiaľ to nie je vyslovene uvedené v pokynoch Návodu na použitie. Porovnajte elektrické údaje napájania s typovým štítkom na obale resp. na prístroji. Pri otázkach a problémoch sa pre Vašu vlastnú bezpečnosť obráťte na odborníka v obore elektrotechniky! Vedte pripájacie vedenie chránené tak, aby nedošlo k jeho poškodeniu.

Inštalácia

Prístroj sa prevádzkuje v vodorovnej polohe!

Uvedenie do prevádzky

Pre uvedenie do prevádzky pripojte batériu. Na to snímte kryt a prepojte pripojovacie konektory. Batéria je pri dodaní plne nabitá a pripravená na prevádzku. Na to vykonajte najprv nasledujúce kroky: Na prístroj sa pred zapnutím musí pripojiť solárny modul OASE (A/B). Ukazateľ stavu (2) na čelnej strane ukazuje prevádzkový stav, zelené prerušované svetlo = akumulátor sa nabíja a je pripravený na prevádzku, žlté prerušované svetlo = akumulátor sa nenabíja, ale je ešte pripravený na prevádzku, červené prerušované svetlo = akumulátor je vybitý a musí sa nabiť.

Prístroj má 2 vstupy a 3 výstupy, ktoré sú zabezpečené proti zámene. Na prípojkách (A/B) je možné pripojiť solárny modul OASE. Prípojka (C) dodáva priamu energiu cez solárne moduly, pričom súčasne prebieha nabíjanie batérie prebytočnou energiou. Prípojka (D) slúži pre priamy odber z batérie a zaisťuje absolútne rovnomerný výkon spotrebiča. Prípojka (E) pracuje cez stmievaciu automatiku pre spotrebiče, ktoré sa majú automaticky zapnúť vo večerných hodinách. Tiež vypínanie sa vykonáva automaticky po 6 hodinách. Výstupy D a E sú pri svietiacej červenej signálnej lampe vypnuté a zaisťované proti úplnému vybitiu batérie.

Dôležité! Akumulátor sa nesmie skratovať!

Prípojka elektrickej energie

Prípojenie elektrickej energie musí byť prevedené podľa osadenia prípojek (A/B = solárny modul, C/D/E = spotrebiče). Pre všetky inštalácie platí VDE 0100 časť 702. Odchýlka menovitého napätia +6% a -10%. Všetky výkonové dáta sú uvedené na typovom štítku. Všetky práce na prístroji musia byť vykonávané v bezprúdovom stave.

Čistenie

Prístroj čistite mäkkou handrou.

Súčasti podliehajúce opotrebeniu

Batéria je súčasťou podliehajúca opotrebeniu.

Uloženie/Prezimovanie

Skladujte prístroj v suchu a pri teplotách nad bodom mrazu. Batériu nechajte prezimovať len v nabitom stave.

Likvidácia

Spotrebovaný alebo defektný akumulátor nepatrí do komunálneho odpadu! Vráťte spotrebované alebo defektné akumulátory Vášmu odbornému predajcovi alebo ich odovzdajte v miestnej zberni.

Poruchy

Porucha	Príčina	Odstánenie
LED už nesvieti prerušovane	Akumulátor je úplne vybitý Akumulátor je defektný.	Prípojiť solárny panel alebo nabíjačku Vymeniť akumulátor
Akumulátor nie je možné ďalej používať	Akumulátor nie je plne nabitý Akumulátor je defektný.	Nabíjať dlhšiu dobu pri dostatočnom slnečnom svite. Prípojiť nabíjačku Vymeniť akumulátor
LED nesignalizuje pri dostatočnom slnečnom svite zelené prerušované svetlo	Porucha elektroniky	Oprava
Výstup pre osvetlenie sa neaktivuje	Solárne moduly sú osvetlené umelým svetlom	Odtieniť solárne moduly proti zdroju svetla

Napötki k navodilu za uporabo

Pred prvo uporabo preberite navodilo za uporabo in se seznanite z upravljanjem aparata. Brezpogojno upoštevajte varnostne napötke za varno in pravilno uporabo aparata.

Uporaba v skladu z določilom

Serijska Solarsafe 17/41, v nadaljevanju aparat, je namenjena izključno za napajanje s tokom za naše solarne komplete. Polni se jo lahko samo v povezavi z našim solarnim modulom.

Uporaba, ki ni v skladu z določili

Če aparata ne uporabljate v skladu z določili ali nestrokovno, lahko povzroči nevarnost za osebe. Če aparata ne uporabljate v skladu z določili, izgubite pravico do garancije ter splošno dovoljenje za uporabo.

CE-izjava proizvajalca

V smislu EU-smernice EMV-smernice (89/336/EWG), kakor tudi smernice za nizko napetost (73/23/EWG) izjavljamo skladnost. Uporabljeni so bile sledeče usklajene norme: EN 60335-1, EN 55014.

Podpis: 

Varnostni napötki

Podjetje OASE je izdelalo ta aparat po najnovejših stanjih tehnike in v skladu z obstoječimi varnostnimi predpisi. Kljub temu lahko aparat predstavlja nevarnost za osebe in vrednostne predmete, če se ga uporablja nestrokovno ali neustrezno z njegovim namenom uporabe oziroma če se ne upošteva varnostnih napötkov.

Iz varnostnih razlogov aparata ne smejo uporabljati otroci in mladostniki, mlajši od 16 let ter osebe, ki morebitne nevarnosti ne morejo spredvideti ali ki ne poznajo teh navodil za uporabo!

Prosimo, da skrbno shranite navodila za uporabo! V primeru menjave lastnika dodajte aparatu tudi to navodilo za uporabo. Vsa dela z aparatom se smejo izvajati samo v skladu s pričujočimi navodili za uporabo.

Kombinacija vode in elektrike lahko pri priključku, ki ni v skladu s predpisi, ali nestrokovni uporabi povzroči resne nevarnosti za življenje in telo.

Aparata se ne sme uporabljati tako, da je delno ali popolnoma potopljen v vodo. Polni se ga lahko samo s solarnim modulom. Ohišja aparata ali pripadajočih delov nikoli ne odpirajte, če to ni izrecno navedeno v navodilih za uporabo. Preverite, ali se električni podatki oskrbe s tokom ujemajo s tistimi, ki so navedeni na tipski tablici na embalaži oz. na aparatu. V primeru nejasnosti in težav se zaradi lastne varnosti obrnite na ustreznega električarja! Priključek polagajte tako, da se ne bo mogel poškodovati.

Postavitev

Aparat naj bo postavljen vodoravno!

Zagon

Za zagon priključite akumulator. Snemite pokrov in priključne vtiče povežite med seboj. Akumulator je ob dobavi popolnoma napolnjen in pripravljen za obratovanje. Pred tem sledite naslednjim delovnim korakom: pred vklopom aparata priključite nanj solarni modul OASE (A/B). Prikaz statusa (2) na čelni strani prikazuje stanje obratovanja, zeleno utripa = akumulator se polni in je pripravljen za obratovanje, rumeno utripa = akumulator se ne polni, a je še pripravljen za delovanje, rdeče utripa = akumulator se je spraznil in ga je treba napolniti.

Aparat ima 2 vhoda in 3 izhode, ki so zavarovani pred zamenjavo. Na priključka (A/B) se lahko priključi po en OASE solarni modul. Priključek (C) daje direktno energijo preko solarnih modulov, istočasno pa s presežno energijo polni akumulator. Priključek (D) služi za direktni odjem iz akumulatorja in skrbi za popolnoma enakomerno zmogljivost porabnika. Priključek (E) deluje z avtomatiko za mrak za tiste porabnike, ki naj bi se v večernih urah samodejno vklopili. Tudi izklop poteka samodejno po 6-ih urah. Izhoda D in E sta izklopljena, ko lučka sveti rdeče in sta zavarovana proti popolni izpraznitvi.

Pomembno! Akumulatorja se ne sme na kratko zvezati!

Električni priključek

Električni priključek je treba narediti v skladu z nameni priključkov (A/B = solarni modul, C/D/E = porabniki). Za vse inštalacije velja VDE 0100 del 702. Odstopanje nazivne napetosti +6% in -10%. Vsi podatki o zmogljivosti so navedeni na tipski tablici. Ob vseh delih na aparatu mora biti le-ta brez toka.

Čiščenje

Aparat očistite z mehko krpo.

Deli, ki se obrabijo

Akumulator se obrabi.

Skladiščenje/prezimovanje

Aparat skladiščite na suhem, zavarovan naj bo pred zmrzovanjem. Akumulator naj bo med skladiščenjem napolnjen.

Odstranitev

Izrabljen ali pokvarjen akumulator ne sodi med gospodinjske odpadke. Izrabljene ali pokvarjene akumulatorje vrnite svojemu prodajalcu ali pa jih odstranite na lokalnem zbirališču.

Motnje

Motnja	Vzrok	Pomoč
LED ne utripa več	Akumulator je popolnoma spraznjen Akumulator je pokvarjen	Priključite solarno ploščo ali polnilnik Zamenjajte akumulator
Akumulatorja se ne da dolgo uporabljati	Akumulator se ne napolni Akumulator je pokvarjen	Polnite ga dlje časa na zadostnem soncu Priključite polnilnik Zamenjajte akumulator
LED ob soncu ne kaže zeleno utripajoče LED	Elektronika pokvarjena	Popravilo
Izhod za osvetljevanje se ne aktivira	Solarni moduli so umetno osvetljeni	Solarne module zaščitite pred virom svetlobe

Napomene uz ove upute za upotrebu

Prije prve upotrebe pročitajte priložene upute i upoznajte se s uređajem. U svrhu ispravne i sigurne upotrebe, obavezno se pridržavajte uputa za sigurnost.

Korištenje u skladu s namjenom

Izvedba Nautilus Solarsafe 17/41, u daljnjem tekstu: uređaj, predviđena je isključivo za napajanje naših solarnih uređaja strujom i smije se puniti samo u sklopu s našim solarnim modulom.

Nenamjensko korištenje

Pri nenamjenskom korištenju i nestručnom rukovanju, ovaj uređaj može izazvati opasnosti, kako za korisnika tako i za druge osobe. U slučaju nenamjenskog korištenja prestaju vrijediti naše jamstvo za ovaj uređaj te opća dozvola za njegov rad.

CE izjava proizvođača

U pogledu direktive EZ o elektromagnetskoj spojivosti (89/336/EEZ) kao i direktive o niskonaponskoj opremi (73/23/EEZ) objavljujemo potpunu usklađenost. Proizvod je usklađen sa sljedećim standardima: EN 60335-1, EN 55014.

Potpis: 

Upute za sigurnost

Tvrtka OASE proizvela je ovaj uređaj prema trenutnom stanju tehnologije i prema važećim sigurnosnim propisima. Usprkos tome, ovaj uređaj može predstavljati opasnost za osobe i predmete, ukoliko se koristi nestručno, odnosno nenamjenski ili ako se ne poštuju upute za sigurnost.

Iz sigurnosnih razloga, ovaj uređaj ne smiju koristiti djeca i mladi od 16 godina, kao ni osobe koje nisu u stanju prepoznati moguće opasnosti ili koje nisu upoznate s ovim uputama!

Molimo Vas da ove upute pohranite na sigurnom mjestu! Ako uređaj predate drugome korisniku, obvezno mu proslijedite i ove upute. Radovi na ovom uređaju smiju se vršiti samo u skladu s priloženim uputama.

Kombinacija vode i struje kod nepropisnog priključka ili nestručnog rukovanja može predstavljati ozbiljnu opasnost po život. Uređaj se ne smije koristiti u vodi ili ispod vode, a smije se puniti samo uz pomoć priloženog solarnog modula. Nikada ne otvarajte kućište uređaja ili njegovih pripadajućih dijelova, osim ako to izričito ne piše u uputama za uporabu. Usporedite električne podatke dovoda električne energije s podacima na natpisnoj pločici na ambalaži odnosno na uređaju. Imate li pitanja ili probleme, obratite se radi vlastite sigurnosti električaru! Priključni kabel položite tako da su onemogućena bilo kakva oštećenja.

Postavljanje

Uređaj se smije koristiti samo u vodoravnom položaju!

Puštanje u rad

Za puštanje u rad priključite akumulator. U tu svrhu skinite poklopac i spojite priključne utikače. Akumulator je pri isporuci u potpunosti napunjen i spreman za rad. Obavite prije toga sljedeće radnje: Na uređaj prije uključivanja treba priključiti solarni modul OASE (A/B). Pokazivač statusa (2) na čeonj strani prikazuje radno stanje, ako treperi zeleno = akumulator se puni i spreman je za rad, ako treperi žuto = akumulator se ne puni, ali je još uvijek spreman za rad, ako treperi crveno = akumulator je ispražnjen i mora se napuniti.

Uređaj posjeduje 2 ulaza i 3 izlaza koji su osigurani od međusobnog zamjenjivanja. Na priključke (A/B) se može priključiti po jedan solarni modul OASE. Priključak (C) snabdijeva direktno energijom preko solarnih modula, dok se viškom energije istovremeno puni akumulator. Priključak (D) služi za direktno napajanje iz akumulatora i omogućava apsolutno ravnomjerni učinak trošila. Priključak (E) radi s automatskim prigušivanjem za trošila, koja se trebaju automatski uključiti u većernjim satima. Isključivanje se vrši također automatski nakon 6 sati. Izlazi D i E su isključeni ako je lampica svijetli crveno, a isto tako su i osigurani od prekomjernog pražnjenja.

Važno! Akumulator se ne smije kratko spojiti!

Električni priključak

Uređaj treba priključiti na dovod električne energije u skladu s rasporedom priključaka (A/B = solarni modul, C/D/E = trošilo). Za sve instalacije (u Njemačkoj) vrijedi VDE 0100 dio 702 (Pravilnik Njemačke strukovne udruge elektrotehničara). Odstupanje nazivnog napona +6% i -10%. Svi podaci o snazi nalaze se na natpisnoj pločici uređaja. Svi radovi na uređaju smiju se izvoditi samo dok je ovaj odvojen od napajanja strujom.

Čišćenje

Uređaj čistite mekom krpom.

Potrošni dijelovi

Akumulator je potrošni dio.

Skладиštenje/spremanje preko zime

Uređaj skladištite na suhom mjestu zaštićenom od mraza. Za skladištenje preko zime akumulator mora biti napunjen.

Upute za zbrinjavanje u otpad

Ispražnjen ili neispravan akumulator ne smije se baciti u kućanski otpad. Prazne ili neispravne akumulatore odnesite u specijaliziranu trgovinu ili u odgovarajuće lokalno odlagalište.

Smetnje u radu

Smetnja	Uzrok	Rješenje
LED više ne treperi	Akumulator je u potpunosti ispražnjen Akumulator je neispravan	Priključite solarni modul ili punjač Zamijenite akumulator
Akumulator se brzo prazni	Akumulator se ne puni u potpunosti Akumulator je neispravan	Punite akumulator duže vrijeme izloženog suncu Priključite punjač Zamijenite akumulator
Pri izlaganju sunčevoj svjetlosti LED ne treperi zeleno	Elektronika u kvaru	Popravak
Izlaz osvijetljenja se ne aktivira	Solarni moduli su osvijetljeni umjetnim svjetlom	Zaštitite solarne module od izvora umjetnog svjetla

Indicații privind acest manual de utilizare

Înainte de prima întrebuințare vă rugăm să citiți instrucțiunile de utilizare și să vă familiarizați cu aparatul. Respectarea indicațiilor privind securitatea este obligatorie, în scopul unei utilizări corecte și sigure.

Domeniul de utilizare

Seria constructivă Solarsafe 17/41, numită în continuare aparat, este destinată în exclusivitate alimentării cu curent a seturilor noastre solare și poate fi încărcat numai în conexiune cu modulul nostru solar.

Utilizarea neconformă

În cazul utilizării și manipulării neconforme, acest aparat poate fi o sursă de pericole pentru persoane. Dacă aparatul nu este utilizat în mod adecvat se stinge orice obligație privind răspunderea din partea noastră, iar autorizația generală de funcționare devine nulă.

Declarația de conformitate CE a fabricantului

Declarăm conformitatea în sensul directivei CE EMV (89/336/CEE), precum și a directivei privind tensiunea joasă (73/23/CEE). Au fost aplicate următoarele norme armonizate: EN 60335-1, EN 55014.

Semnătura: 

Indicații privind securitatea

Firma **OASE** a produs acest aparat conform nivelului actual al tehnicii și normelor în vigoare privind securitatea. Cu toate acestea aparatul poate fi o sursă de pericole pentru persoane, în cazul în care acesta este utilizat neadecvat, respectiv în alt scop decât cel pentru care a fost proiectat, sau în cazul în care nu sunt respectate indicațiile privind securitatea.

Din motive de securitate nu este permisă utilizarea aparatului de către copii și tineri sub 16 ani, precum și de către persoanele care nu pot recunoaște pericolele posibile sau care nu sunt familiarizate cu aceste instrucțiuni de utilizare !

Vă rugăm să păstrați într-un loc sigur aceste instrucțiuni de utilizare ! În cazul schimbării proprietarului, înmânați-le acestuia. Orice activitate cu acest aparat poate fi efectuată numai în conformitate cu prezentele îndrumări.

Combinăția dintre apă și electricitate poate, în cazul conectării incorecte sau manipulării neadecvate, produce pericole grave pentru integritatea fizică și viața persoanelor.

Aparatul nu trebuie să fie utilizat în sau sub apă și poate fi încărcat numai cu modulul solar. Nu deschideți niciodată carcasa aparatului sau piesele componente, dacă acest lucru nu este menționat în mod explicit în instrucțiunile de utilizare. Comparați datele tehnice ale alimentării cu energie electrică cu plăcuța tipului de pe ambalaj, respectiv aparat. Dacă aveți întrebări și probleme, adresați-vă, pentru siguranța dumneavoastră, unui electrician calificat ! Amplasați cablul de alimentare protejat, astfel încât să nu existe pericolul deteriorărilor.

Instalarea

Aparatul trebuie utilizat în poziție orizontală !

Punerea în funcțiune

Pentru punerea în funcțiune conectați bateria. Pentru aceasta îndepărtați capacul și conectați între ele fișele de legătură. La livrare bateria este complet încărcată și gata pentru punerea în funcțiune. Parcurgeți, în prealabil, următoarele etape de lucru: Înainte de pornire aparatul trebuie conectat la modulul solar OASE (A/B). Indicatorul de stare (2) de pe partea frontală indică starea de funcționare, verde intermitent = acumulatorul se încarcă și este gata de utilizare, galben intermitent = acumulatorul nu se încarcă, dar este încă gata de utilizare, roșu intermitent = acumulatorul este descărcat și trebuie încărcat.

Aparatul funcționează prin 2 conexiuni de intrare și 3 conexiuni de ieșire, care sunt asigurate împotriva conectării greșite. La conexiunile (A/B) poate fi legat orice modul solar OASE. Conexiunea (C) furnizează energie directă prin modulele solare, în timp ce cu ajutorul energiei suplimentare se realizează încărcarea acumulatorului. Conexiunea (D) este prevăzută pentru preluare directă din baterie și asigură utilizatorului o putere absolut uniformă. Conexiunea (E) lucrează cu o automatizare de reducere a intensității luminoase, care trebuie să pornească automat în orele serii. Și oprirea se realizează automat după 6 ore. Ieșirile D și E sunt deconectate în cazul luminii roșii a lămpii și sunt asigurate împotriva descărcării complete.

Important! Acumulatorul nu trebuie scurtcircuitat !

Conectarea electrică

Conectarea electrică trebuie realizată conform anexei pentru conectare (A/B = modulul solar, C/D/E = consumator). Pentru instalare este valabilă VDE 0100 Partea 702. Toleranța pentru tensiunea de exploatare este de +6% și -10%. Toate caracteristicile de performanță pot fi preluate din plăcuța tipului. Toate lucrările la aparat vor fi efectuate numai cu acesta scos de sub tensiune.

Curățarea

Curățați aparatul cu o cârpă moale.

Componente supuse uzurii

Bateria este o componentă supusă uzurii.

Depozitarea/depozitarea pe timp de iarnă

Depozitați aparatul într-un loc uscat și la adăpost de îngheț. Pe timp de iarnă depozitați bateria numai în stare încărcată.

Scoaterea din uz

Un acumulator uzat sau defect nu-și are locul în gunoii menajer. Duceți acumulatorii uzate sau defecte la comerciantul de specialitate sau la un punct local de colectare.

Defecțiuni

Defecțiunea	Cauza	Măsuri de remediere
LED-ul nu mai clipește	Acumulator complet descărcat Acumulatorul este defect	Conectați panoul solar sau aparatul de încărcare Înlocuiți acumulatorul
Acumulatorul nu este utilizabil pentru o lungă perioadă de timp	Acumulatorul nu se încarcă complet Acumulatorul este defect	Încărcați pentru un timp mai îndelungat la soare suficient Conectați aparatul de încărcare Înlocuiți acumulatorul
În lumina solară LED-ul nu indică o lumină verde intermitentă	Defecțiune electronică	Reparare
Ieșirea pentru iluminat nu se activează	Modulele solare sunt iluminate artificial	Protejați modulele solare împotriva surselor de lumină

Указания към настоящото упътване за експлоатация

Преди първата употреба прочетете настоящото упътване за употреба и се запознайте с уреда. За да използвате уреда правилно и безопасно, спазвайте непременно указанията за безопасност.

Употреба по предназначение

Конструктивната поредица "Solarsafe 17/41", по-нататък наричана "уред", е предназначена само за пречистване на нормална вода от езера/язовири/басейни.

Употреба не по предназначение

При несъобразена с предназначението употреба и неправилна работа с уреда той може да представлява риск за хората. При несъобразена с предназначението употреба на уреда, ние не поемаме отговорност, губи се правото на използване на гаранция, както и общото разрешително за експлоатация.

Декларация на производителят СЕ

Декларираме съответствието на този уред по смисъла на Директивата на ЕО EMV (89/336/ЕО), както и на Директивата за ниско напрежение (73/23/ЕО). Приложение са намерили следните хармонизирани стандарти: EN 60335-1, EN 55014

Подпис: 

Указания за безопасност

Фирма OASE е конструирала и произвела този уред съгласно актуалното ниво на развитие на техниката и съществуващите указания за безопасност. Въпреки това настоящият уред може да представлява риск за хора и предмети, когато не се използва правилно и по предназначение или когато не се спазват указанията за безопасност.

За гарантиране на безопасност с този уред не трябва да работят деца и младежи под 16 години, както и лица, които не могат да разпознаят евентуален риск или които не са запознати добре с настоящото упътване за употреба!

Молим, съхранявайте грижливо упътването за употреба! При смяна на собственика предавайте уреда заедно с упътването. Всички работи с този уред трябва да се извършват само съгласно настоящите инструкции.

Комбинацията от вода и ток може при неправилно свързване към захранването или при неправилна работа с уреда да доведе до сериозен риск за здравето и живота.

Уредът не трябва да се използва никога във вода или може да се използва с доставения, с него трансформатор. Никога не отваряйте корпуса или части от уреда, ако в упътването за употреба не е специално изискано или разрешено. Сравнете електрическите данни на електрическото захранване с данните на типовата табелка върху опаковката, съответно върху уреда. При въпроси и проблеми за Ваша собствена безопасност се обръщайте към електротехник - специалист! Полагайте захранващия кабел защитен, така че да се изключат повреди.

Инсталиране на уреда

Уредът да не се експлоатира без контрол.

Пуск в експлоатация

За пускане в действие включете акумулатора. За тази цел да се отвори капака и да се свържат свързващите щекери. При доставката батерията е напълно заредена и готова за работа. Преди това извършете следното: Преди включване на уреда, той трябва да се включи към въздушния маркуч. Показанието за статуса на предната страна (2)показва работното състояние, когато свето зелено = акумулаторът се зарежда и е готов за работа, когато свети жълто = акумулаторът не се разрежда но все още може да работи, когато свети червено = акумулаторът не е зареден и трябва да се зареди.

Уредът има тристепенен основен ключ: На изходите (A/B) може да се включи по един соларен модул. Изходът (C) доставя директна енергия през соларните модули, като едновременно с това излишната енергия зарежда акумулатора. Изходът (D) служи за директноприемане от акумулатора и осигурява абсолютно равномерна мощност на потребителя. Изходът (E) работи със светлочувствителна автоматика за потребителите, които трябва да се включат автоматично във вечерните часове. Изключването се извършва автоматично след 6 часа. Изходите D и E при червена светлина са изключени и са защитени от разреждане.

Важно! Щепселът не трябва да се мокри!

Електрическа връзка

Електрическото свързване трябва да се извърши в съответствие с разположените връзки (A/B = соларен модул, C/D/E = потребител) За всички инсталации важи VDE 0100 част 702. Отклонения от номиналното напрежение +6% и -10%. Всички данни за мощността могат да се вземат от типовата табелка. Всички дейности по уреда трябва да се извършват само, когато той е в изключено състояние.

Почистване

Отвън почистете кварцовото стъкло с влажна мека кърпа.

Консумативи

Акумулаторът е консуматив.

Съхранение/Зазимяване

Проверете уреда за повреда и го съхранявайте без замръзване. Акумулаторът се зазимява само в заредено състояние.

Използване

Използван или дефектен акумулатор не е домашен отпадък. Занесете използвания или дефектен акумулатор на Вашия дистрибутор или на специално определено за събирането им място.

Повреда	Причина	Отстраняване
LED индикатора не свети	Акумулаторът е напълно разреден Дефектни предпазители	Включете соларния панел или зареждащия апарат сменете ротора
Акумулаторът няма да може да се използва дълго	Акумулаторът не се пълни Дефектни предпазители	да се зарежда по-дълго на достатъчно слънце включете зареждащия уред сменете ротора
LED – показанието на дисплея не свети в зелено при слънчева светлина	Дефектни предпазители	Ремонт
Осветяващият изход не е активиран	Соларните модули се осветяват изкуствено	Соларните модули да се защитят с екран срещу источник на светлина

Примітки до інструкції з експлуатації

Перед першим використанням прочитайте інструкцію з експлуатації та ознайомтеся з пристроєм. Обов'язково дотримуйтеся правил техніки безпеки для правильного і безпечного використання пристрою.

Використання пристрою за призначенням

Конструктивний ряд Solarsafe 17/41 (у подальшому – пристрій) призначений виключно для подачі електроенергії на апарати Oase із живленням від сонячної батареї (для зарядки можуть використовуватися лише сонячні модулі Oase).

Використання не за призначенням

Використання не за призначенням та некоректне поводження з пристроєм може бути небезпечним. При використанні пристрою не за призначенням гарантія виробника і загальний дозвіл на експлуатацію втрачають силу.

Заява виробника про відповідність визначеним нормам і стандартам

Ми заявляємо відповідність нормі ЄС щодо електромагнітної сумісності (89/333/EEG), а також нормі регулювання низької потужності (73/23/EEG). Було застосовано такі гармонізовані норми: EN 60335-1, EN 55014.

Підпис: 

Правила техніки безпеки

Компанія OASE виготовила цей пристрій згідно з сучасним рівнем техніки та діючими правилами техніки безпеки. Незважаючи на це, пристрій може бути небезпечним для людей та матеріальних цінностей, якщо його використовувати неправильно або не за призначенням, а також в разі недотримання правил техніки безпеки.

Для безпеки цей пристрій не дозволяється використовувати дітям і підліткам до 16 років, а також особам, що не можуть розпізнати небезпеку або не ознайомлені з інструкцією з експлуатації.

Ретельно зберігайте інструкцію з експлуатації. У разі зміни власника передайте її новому власникові. Усі роботи з пристроєм проводяться тільки відповідно до цієї інструкції.

Поєднання води і електрики при підключенні, що не відповідає інструкції, або при некоректному поводженні може становити серйозну небезпеку для життя і здоров'я.

Забороняється використовувати пристрій у воді або під водою; пристрій повинен заряджатись лише за допомогою сонячної батареї. Не відкривайте корпус пристрою або його складових частин, якщо це не вказано в інструкції з експлуатації. Порівняйте електричні характеристики комунальної мережі із вказаними на інформаційній таблиці (на упаковці або на пристрої). У разі виникнення запитань і проблем звертайтеся до спеціаліста-електротехніка! Прокладайте з'єднувальний провід із захистом, щоб запобігти пошкодженням.

Встановлення

Пристрій необхідно використовувати в горизонтальному положенні.

Введення в експлуатацію

Підключіть батарею. Для цього необхідно зняти кришку і з'єднати штекери. Батарея постачається у повністю зарядженому стані і готова до негайного використання. Перед увімкненням пристрою необхідно підключити сонячний модуль OASE (A/B). Робочий стан відображається індикатором (2) на передній частині пристрою: блимає зелена лампочка = акумулятор заряджається і готовий до використання, блимає жовта лампочка = акумулятор не заряджається, але готовий до використання, блимає червона лампочка = акумулятор розрядився, його необхідно зарядити.

Пристрій має 2 входи і 3 виходи із захистом від неправильного підключення. До кожного із гнізд (A/B) може бути підключено по одному сонячному модулю OASE. Гніздо (C) служить для безпосередньої передачі електроенергії від сонячного модуля, причому водночас надлишок електроенергії використовується для зарядки батареї. Гніздо (D) служить для подачі енергії безпосередньо від батареї, забезпечуючи підтримку рівномірної потужності споживача. Гніздо (E) обладнано світловим датчиком і призначено для живлення споживачів, що автоматично вмикаються увечері. Вимкнення також відбувається автоматично через 3 години. Якщо горить червона лампочка, виходи D і E відключаються з одночасним встановленням захисту від повного розрядження батареї.

Важливо! Забороняється закорочувати акумулятор!**Підключення до мережі**

Підключення має виконуватися у відповідності до схеми розташування гнізд (A/B = сонячний модуль, C/D/E = споживачі). Для устаткування діє норма VDE 0100, частина 702. Відхилення від номінальної напруги: +6% і -10%. Робочі характеристики наведено на інформаційній таблиці. Перед виконанням будь-яких робіт на пристрої необхідно відключити його від мережі.

Очищення

Для чищення пристрою користуйтеся шматком м'якої тканини.

Швидкозношені деталі

Батарея належить до швидкозношуваних деталей.

Зберігання/зимівля

Пристрій повинен зберігатися сухим, у приміщенні з плюсовою температурою. Не період зимівлі батарею необхідно зарядити.

Утилізація

Відпрацьований або пошкоджений акумулятор не слід викидати разом із домашнім сміттям. Здайте його продавцю пристрою або до спеціального пункту збору.

Несправності

Несправність	Причина	Усунення
Індикатор перестав блимати	Акумулятор повністю розрядився Акумулятор пошкоджено	Підключити сонячний модуль або зарядний пристрій Замінити акумулятор
Акумулятор не працює	Акумулятор не заряджається повністю Акумулятор пошкоджено	Залишити пристрій для зарядки на довший термін за умови достатнього сонячного освітлення Підключити зарядний пристрій Замінити акумулятор
Зелена лампочка не блимає на сонці	Пошкоджено електричний блок	Відремонтувати
Не активується освітлювальний вихід	Сонячний модуль штучно освітлюється	Відгородити сонячний модуль від джерела освітлення

Указания по руководству по эксплуатации

Перед первым использованием прочитайте, пожалуйста, руководство по эксплуатации и ознакомьтесь с прибором. Обязательно соблюдайте меры предосторожности для правильного и безопасного применения.

Использование по назначению

Серия приборов «Solarsafe 17/41» предназначена исключительно для питания током наших наборов солнечной энергии и их зарядка разрешена только в сочетании с нашим солнечным модулем.

Использование не по назначению

При использовании прибора не по назначению и при ненадлежащем обращении от него может исходить опасность для людей. При ненадлежащем использовании мы не несем ответственности, а общий допуск на эксплуатацию аннулируется.

Сертификат изготовителя CE

Мы подтверждаем соответствие инструкциям ЕС: инструкции по электромагнитной совместимости (89/336/EWG), а также инструкции по низковольтному оборудованию (73/23/EWG). Применение нашли следующие гармонизированные стандарты: EN 60335-1, EN 55014.

Подпись: 

Указания по мерам предосторожности

Фирма OASE изготовила данный прибор в соответствии с современными технологиями и существующими инструкциями по технике безопасности. Несмотря на это, от данного прибора может исходить опасность для людей и материальных ценностей, если прибор будет использоваться ненадлежащим образом или не по назначению, или если не будут соблюдаться указания по технике безопасности.

Из соображений безопасности детям, подросткам, лицам, которые не в состоянии осознать опасность, а также тем, кто не ознакомлен с данным руководством по эксплуатации, использовать данный прибор запрещается!

Тщательно храните данное руководство! При передаче прибора другому лицу, передайте ему также и руководство по эксплуатации. Все работы с данным прибором разрешается выполнять только в соответствии с руководством.

Соприкосновение воды с электричеством при подключении не по инструкции и при ненадлежащем обращении может привести к серьезной опасности для здоровья и жизни.

Прибор не разрешается эксплуатировать в воде или под водой, его зарядка разрешена только с солнечным модулем. Никогда не открывайте корпус прибора или принадлежности к нему части, если в руководстве по

RUS

эксплуатации нет на этот счет исключительных указаний. Сравните электрические данные питающей сети с данными на типовой табличке упаковки или прибора. При возникновении вопросов и проблем обращайтесь для Вашей собственной безопасности к электрику-специалисту! Уложите соединительный кабель в защищенном виде, чтобы были исключены повреждения.

Монтаж

Прибор эксплуатируется в горизонтальном положении!

Пуск в эксплуатацию

Для пуска в эксплуатацию подключить батарею. Для этого снять кожух и соединить друг с другом соединительные штекеры. При поставке батарея полностью заряжена и готова к работе. Сначала выполните следующие рабочие операции: Перед включением прибор подсоединить к солнечному модулю фирмы OASE (A/B). Индикация статуса (2) на торцепоказывает рабочее состояние, мигание зеленого света = аккумулятор заряжается и готов к работе, мигание желтого света = аккумулятор не заряжается, но все еще готов к работе, мигание красного света = аккумулятор не заряжен и его необходимо зарядить.

Прибор имеет 2 входа и 3 выхода, защищенные от перепутывания. К соединениям (A/B) можно подключать по одному солнечному модулю фирмы OASE. Соединение (C) подает прямую энергию посредством солнечных модулей, причем одновременно с излишками энергии заряжается батарея. Соединение (D) служит для прямого съема батареи и обеспечивает абсолютно равномерную мощность потребителя. Соединение (E) работает с пороговой автоматикой для потребителей, которые в вечерние часы должны включаться автоматически. Выключение также производится автоматически по истечении 6 часов. Выходы D и E при загорании красной лампочки отключены и защищены от перезарядки.

Важно! Аккумулятор закорачивать не разрешается!

Электрическое соединение

Электрическое соединение выполнять согласно назначению (A/B = солнечный модуль, C/D/E = потребители). На все монтажные работы распространяется VDE 0100, часть 702. Отклонение номинального напряжения: от +6% до -10%. Все параметры производительности указаны на типовой табличке. Все работы на приборе выполнять в обесточенном состоянии.

Очистка

Чистку прибора выполняйте мягкой тряпкой.

Изнашивающиеся детали

Батарея является изнашивающейся деталью.

Хранение зимой

Храните прибор в сухом и защищенном от мороза месте. Батарею хранить зимой только в заряженном состоянии.

Утилизация

Изошенный или дефектный аккумулятор не бросать в ведро с домашним мусором. Отнесите изношенные или дефектные аккумуляторы к Вашему дилеру или в местный пункт сбора.

Неисправности

Неисправность	Причина	Устранение
Светодиод больше не мигает	Аккумулятор полностью разряжен Дефектный аккумулятор	Подсоединить солнечную панель или зарядной устройство Заменить аккумулятор
Аккумулятор эксплуатируется недолго	Аккумулятор не заряжается полностью Дефектный аккумулятор	Продолжительное время заряжать, когда солнца достаточно Подсоединить зарядное устройство Заменить аккумулятор
Светодиод при свечении солнца не показывает зеленой мигающей лампочки	Дефектная электроника	Ремонт
Выход освещения не активируется	Солнечные модули освещаются искусственно	Солнечные модули защитить от источника света

RC

本使用手册的说明

在第一次使用前请仔细阅读此使用说明书，以便熟悉了解设备。请您一定要注意安全说明，以便正确以及安全地使用设备。

按照规定的的使用

Solarsafe 17/41 结构系列产品，下面称为“设备”，只是用来为我们的太阳能装置供电，只可连接我们的太阳能板进行充电。

不按照规定的的使用

不按照规定使用设备和不恰当的操作都可能构成设备对人的伤害。不按照规定使用设备时我方不承担责任，并且通用的操作许可证也失效。

CE 生产商声明

我们在此声明符合欧洲共同体电磁兼容性规定 (89/336/EWG) 和低电压电器规定 (73/23/EWG)。使用以下相符合的标准：欧洲标准 EN 60335-1，欧洲标准 EN 55014。

签名：A. J. L.

安全说明

欧亚瑟公司 (OASE) 在目前技术标准基础上，并按照现有的安全规范制造了此设备。尽管如此，不恰当或不合规定地使用设备及不注意安全说明，设备都会构成对人员和财产的危险。

出于安全原因，儿童和 16 岁以下的青少年以及不能认识到潜在危险的人，或是对此使用说明书不够了解的人不可使用此设备！

请仔细阅读并保存好此使用说明书！在设备所有人更换时，请一同交付说明书。所有在此设备上的工作必须按照此说明书进行。

水电的组合在不符合规定连接或不恰当的操作时，都可能造成对身体伤害和生命的严重危害。

设备不可在水中或水下运行，只可用太阳能板充电。除使用说明书中明确说明外，千万不要打开设备的外壳或其配套零件。请比较包装或设备铭牌上的电气的参数。为您个人的安全考虑，请在有疑问和出现问题时，向电气专业人员请教！请您对连接线加以保护，以避免损害。

安放

设备只可以水平运行！

试运行

为了试运行要连接电池。取下外罩，相互连接好插头。供货时，电池已充足电，并处于准备运行状态。在试运行之前请先执行下列工作步骤：在运行之前，先将欧亚瑟太阳能板连接到设备上 (A/B)。正面的状态显示灯 (2) 显示运行状态，闪烁绿色 = 充电电池正在充电且处于准备运行状态，闪烁黄色 = 充电电池不在充电，但处于准备运行状态，闪烁红色 = 充电电池已放完电，必须要充电。

设备拥有 2 个入口和 3 个出口，可保证不会混淆。在接头 (A/B) 上可连接一个欧亚瑟太阳能板。接头 (C) 通过太阳能板直接供电，同时把多余的电能向电池进行充电。接头 (D) 用于从电池中直接获取电能，为用户提供绝对均匀的功率。接头 (E) 与一台晨昏自动装置一起在傍晚时分可自动开启用电器具。6 小时后它又自动关闭。出口 D 和 E 在灯亮红色时关闭，可防过度放电。

重要注意事项！充电电池绝对不可以短路！

电气连接

电气连接必须按照连接配置来进行 (A/B = 太阳能板, C/D/E = 用电器具)。VDE 0100 第 702 部分适用于所有的安装。可与额定电压相差 +6% 和 -10%。所有的功率数据都可在铭牌上获得。所有在设备上进行的工作必须在没有电的情况下进行。

清洁

用软抹布清洁设备。

磨损件

电池是磨损件。

存储 / 过冬

把设备储存在干燥和无霜冻的地方。电池只可以在已充电的状态下过冬。

丢弃处理

已用过或损坏的充电电池不属于家庭垃圾。请把用过的或损坏的充电电池拿回给您的专业销售商或拿到当地的收集地点。

故障

故障	原因	修正
发光二极管不闪烁	充电电池已放完电 充电电池坏了	连接太阳能板或充电设备 更换充电电池
充电电池使用时间不长	充电电池没有充满电 充电电池坏了	在阳光充足的地方长时间充电 连接充电设备 更换充电电池
发光二极管在阳光照射下不闪烁绿色	电子装置坏了	修理
未激活照明出口	太阳能板被人造光照射	挡住太阳能板，让光照不到

取扱説明書に関するご注意

最初にご使用になる前に取扱説明書をよくお読みください。適切かつ安全にご使用いただくため、必ず安全上のご注意を厳守してください。

適切な用途

Solarsafe 17/41 シリーズ (以下「装置」) は、当社製ソーラーセットの電源供給装置として使用し、当社製ソーラーモジュールの併用で充電をおこなえます。

不適切な用途

不適切な使用方法およびお取り扱いにより、本装置が人体に危険をおよぼすことがあります。お客様が不適切な方法でご使用になった場合、当社では責任を負いかね、運転許可に関する内容は失効しますのでご了承ください。

CE 製造者宣言

EC 指令、EMC 指令 (89/336/EEC) および低電圧指令 (73/23/EEC) に準拠していることをここに宣言します。適合規格は以下のとおりです。EN 60335-1、EN 55014

署名: 

安全上のご注意

OASE 社では、最新技術と現行の安全規定をもとに本装置を製造していますが、用途に沿わない不適切な方法で本装置をご使用になった場合、または安全上のご注意に反した方法でご使用になった場合、本装置が人的・物的損害を生じることがあります。

安全上の理由から、16 歳以下のお子様や危険性を認識できない方、本取扱説明書をお読みにっていない方は本装置を使用しないでください。

本使用説明書を大切に保管してください。本装置の所有者が変わる際には、取扱説明書もあわせてお引渡してください。本装置をご使用になる際には必ず本説明書に従ってください。

規定に準拠しない接続方法や不適切なお取り扱いが感電を生じ、重傷・死傷事故の原因となることがあります。

本装置を水中で使用しないでください。必ずソーラーモジュールを併用して充電をおこなってください。取扱説明書内で指示されていない限り、絶対に装置のハウジングや部品を分解しないでください。電源供給に関する電気的仕様を包装材または装置上の機種ラベルで必ず確認してください。何らかの不明点および問題が生じた場合には、電気専門技術者にお問い合わせください。接続用コードを破損しないように保護し、配線してください。

据付

必ず本装置を垂直に設置してご使用ください。

使用開始

ご使用の際にはバッテリーを接続してください。この際フードを取り外し、コンタクトプラグを相互に接続してください。バッテリーはフル充電された状態で出荷されるため、すぐにご使用いただけます。まず、以下の要領に従って作業をおこなってください。本装置のスイッチを入れる前に OASE ソーラーモジュールを接続してください (A/B)。前方のステータス表示 (2) が運転状況を表示します (緑色点滅 = バッテリーが充電済みで使用可能な状態にある、黄色点滅 = バッテリーは未充電であるが使用可能である、赤色点滅 = バッテリーの充電が必要)。

本装置には 2 つの入力端子と 3 つの出力端子が装備されています。これらの入出力端子には接続ミスに備えた対策が施されています。端子 (A/B) に OASE ソーラーモジュールを接続してください。端子 (C) はソーラーモジュールを介してダイレクトに電源を供給します。同時に超過エネルギーがバッテリーに充電されます。バッテリーから端子 (D) を介してダイレクトに電源が取り入れられ、使用機器側における均等な電力が維持されます。端子 (E) には、暗くなると使用機器を自動的に起動させる昼夜自動判別機能が備えられています。その後 6 時間経過すると、自動的に電源が解除されます。ランプが赤色に点灯すると出力 D および E の電源供給が解除され、電源浪費を防止します。

重要! バッテリーの短絡をお避けください!

電気接続

必ず端子配置 (A/B = ソーラーモジュール、C/D/E = 使用機器) に従って電気接続をおこなってください。施工に関しては全工程で VDE 0100 パート 702 が適用されます。定格電圧誤差 +6% および -10%。性能データに関しては全て機種ラベルでご確認ください。ツール本体に作業を加える場合には、必ず電源を切った状態でおこなってください。

掃除

本装置を柔らかい布で拭いてください。

消耗品

バッテリーは消耗品です。

保管 / 冬季の保管

本装置は乾燥した、凍結のない場所に保管してください。冬季の保管時には、必ずバッテリーを充電した状態においてください。

処分

使用済み、または故障したバッテリーを家庭用ゴミに混ぜないでください。使用済み、または故障したバッテリーは専門取扱店が最寄の収集場所へお持ち込みください。

故障

故障	原因	処置
LED が点灯しなくなった	バッテリーが完全に空状態になっています バッテリーが故障しています	ソーラーパネルまたは充電装置を接続してください バッテリーを交換してください
バッテリーを長時間使用できない	バッテリーがフル充電されていません バッテリーが故障しています	太陽光が十分に照射している時に長時間充電してください 充電器を接続してください バッテリーを交換してください
太陽光の照射時に LED が緑色に点滅しない	電子機構が故障しています	修理してください
点灯用出力が起動しない	ソーラーモジュールが人工照明の影響を受けています	ソーラーモジュールに人工照明があたらないようにしてください (覆いなど)

